

Makita

Akülü Vidalama

Profesyonellerin ihtiyaçlarını karşılar.

BFS451 **18V**
LITHIUM-ION

BFS441 **14.4V**
LITHIUM-ION



LXT
LITHIUM-ION

**Vidalama için en uygun
gövde tasarımı**

Yüksek manevra kabiliyeti

Rahat kullanım için ergonomik tasarım

Vidalama için en uygun gövde tasarımı

- Yoğun ve uzun süreli işlerde minimum yorgunluk
- Maksimum itiş gücü
- Geniş kaymaz elastomer kaplama sayesinde daha dengeli ve kontrollü kullanım

Foto : BFS451

Kafa kısmı kolayca değişir

Tek hareketle takıp çıkartılabilir.

Değişken hız ayarı

Atılacak vida derinliğinin hassas olarak ayarlanmasına imkan verir.

LED ışık

Gecikmeli sönmeye

- Karanlıkta rahatça çalışılabilir.
- Işık, tetik bırakıldıktan 12-13 saniye sonra söner.

Sessiz kavrama

- Yüksek dayanım
- Kafa kısmını çıkartmadan vidanın sökülmesine imkan sağlar.

Performans Karşılaştırması

12,5 mm kalınlığındaki alçıpan ahşaba 25 mm'lik vida kullanarak vidalanmıştır.

Not: 1. Test sonuçları büyük ölçüde malzemenin sertliğine bağlıdır.

2. Rakip "H"nin kapasitesi 100 olarak kabul edilmiştir.

Çalışma hızı

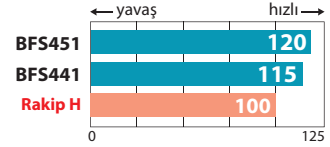

Aksesuarlar

18V akü

Yüksek kapasite
BL1830: 3.0Ah
Hafif
BL1815: 1.3Ah



14.4V akü

Yüksek kapasite
BL1430: 3.0Ah
Hafif
BL1415: 1.3Ah



Hızlı Şarj Aleti

DC18RA
Şarj süresi
3.0Ah - 22dk.
1.3Ah - 15dk.



Hızlı Şarj Aleti

DC18RC
Şarj süresi
3.0Ah - 22dk.
1.3Ah - 15dk.



Şarj Aleti

DC18SD
Şarj süresi
3.0Ah - 60dk.
1.3Ah - 30dk.



Yıldız uç

(3 adet/pkt.)
Ph 2-25: Aks. No. 798398-4
Ph 3-25: Aks. No. 798314-6



Manyetik uç tutucu

MZ Tipi
6.35-60: Aks. No. 784811-8
6.35-76: Aks. No. 784801-1



kafa kısmı

Kısa : Aks. No. 195602-6
Uzun : Aks. No. 195542-8



Akülü Vidalama

- Değişken hız
- Fren
- Sağ/sol dönüş
- Entegre ışık
- Taşıma çantası



BFS451 / BFS441

440

| | BFS451 -18V | BFS441 -14.4V |
|-----------------------------|---|---|
| Kapasite | Alçıpan vidası : 4mm (5/32") | Alçıpan vidası : 4mm (5/32") |
| Boşta devir (Dev/dk) | 0 - 4,000 | 0 - 4,000 |
| Boyutlar (U x G x Y) | 281x80x224mm (11-1/8"x3-1/8"x8-7/8") | 281x80x224mm (11-1/8"x3-1/8"x8-7/8") |
| Net ağırlık | 1.5kg (3.3lbs) | 1.4kg (3.2lbs) |

Standart Ekipman : Hızlı Şarj Aleti, Akü, Yıldız Uç, Manyetik Uç Tutucu

YETKİLİ BAYI

TÜRKİYE
DİSTRİBÜTÖRÜ



reismakina

Ticari hayatta

Reis Makina Ticaret ve Sanayi A.Ş.
Abdurrahmangazi Mh. Ebubekir Cd. İmamoglu Sk.
No: 2 34887 Samandıra / Sancaktepe / İSTANBUL / TÜRKİYE
Tel: +90 444 73 47 (REIS) Faks: +90 (216) 561 46 88
www.reismakina.com





Profesyonellerin İhtiyaçlarını Karşılar

Akülü Çok Amaçlı Alet
BTM50  BTM40 



HER AKSESUARINDA AYRI MARİFET

Çeşitli uygulamalar için
geniş aksesuar yelpazesi

Salınım Hareketli Çok Amaçlı Alet



Salınım sistemine uyumlu
(Tüm aksesuarlar ile
kullanılabilir)

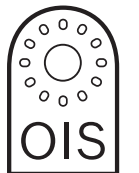

Ambalaj içeriği ülkeye göre değişebilir.



PVC ve FRP boruların kesimi



Metal kesimi



Ahşap dip kesim



Zımparalama ve çeşitli malzemelerin parlatılması



Karo kesimi



Harç, karo yapıştırıcısı çıkartma



Duvar karoları arasında derz açma



Köşe kesim



Silikon ve macun kesme

Yüksek Verim

Saniyede 20,000 salınım

Salınım açısı 3.2°



LED Işık



Çoklu açı ayarı



90° lik aralıklar ile toplam 12 farklı açısız konum alabilmekte ve dar yerlerde bile yüksek manevra kabiliyeti ile çalışabilmektedir

Toz emme sistemi



Zımpara altlığı ile yapılabildiği toz emme sistemi



Ahşap dalma kesme

Derin, dalma , kesme



Ele oturan ergonomik gövde

İstemdişi çalışmayı önleyen sistem

Değişken hız kontrol ayarı

BTM50



Alçıpan plaka kesimi



Metal dip kesim

İstemi (Opsiyonel)



Akü kapasitesi uyarı lambası

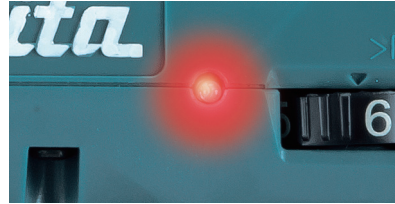

Yanıp-sönen kırmızı ışık: Akü bitmek üzere
Sürekli yanan kırmızı ışık: Şarj tamamen bitmiş,
akü koruma devresi gücü kesecek

Yapılacak işlemlerde kullanılabilen



Çivi dip kesim



Polistren, kauçuk kesme



Karo kazıma

**Aksesuarlar
(opsiyonel)**

Salınım sistemine uyumlu
(Tüm aksesuarlar ile
kullanılabilir)



Boyutlar: G= genişlik (mm), U= uzunluk (mm)

Yuvarlak ve segmanlı bıçaklar

| No | Şekil | Tavsiye Edilen Uygulamalar | Çap (mm) | Bıçağın Malzemesi |
|--------|-------|---|----------|-------------------|
| TMA001 | | Demir dışı metal, FRP, PVC Köşeler için uygun | 85 | BiM-TiN |
| TMA002 | | Demir dışı metal, FRP, PVC Köşeler için uygun | 65 | BiM-TiN |
| TMA003 | | Demir dışı metal, FRP, PVC | 85 | BiM-TiN |
| TMA004 | | Demir dışı metal, FRP, PVC | 65 | BiM-TiN |
| TMA005 | | Ahşap&Metal Derin kesme için uygun | 100 | Bi-Metal |
| TMA006 | | Ahşap&Metal Dip kesim için uygun | 85 | Bi-Metal |
| TMA007 | | Ahşap Dip kesim için uygun | 85 | HCS |

RIFF segmanlı bıçaklar

| No | Şekil | Tavsiye Edilen Uygulamalar | Çap (mm) | Bıçağın Malzemesi |
|--------|-------|--|----------|-------------------|
| TMA023 | | Karo aralarında derz açma | 85 | HM kum #30 |
| TMA024 | | Karo aralarında derz açma Daha ince kanallar için 1/16"(1.6mm) | 65 | HM kum #50 |
| TMA026 | | Karo aralarında derz açma FRP ve yumuşak duvar karolarından parça kesmek için | 85 | Elmas kum #40 |



PVC, FRP boru kesimi

TMA001~TMA004



Metal kesimi

TMA001~TMA006



Ahşapta dip kesim

TMA005~TMA007



Duvar karoları arasında derz açma

TMA023,
TMA024,
TMA026



Karo kesim

TMA026

| Derin kesim testere bıçakları | | | | |
|-------------------------------|-------|--|---------------|-------------------|
| No | Şekil | Tavsiye Edilen Uygulamalar | Boyut (G x U) | Bıçağın Malzemesi |
| TMA008 | | Ahşap ve çivi Dalma-kesme için uygun | 65 x 40 | Bi-Metal |
| TMA009 | | Ahşap ve metal Ahşap derin dalma-kesme için uygun | 28 x 50 | Bi-Metal |
| TMA010 | | Sert ahşap | 32 x 40 | Bi-Metal |
| TMA012 | | Ahşap | 32 x 40 | HCS |
| TMA013 | | Ahşap | 20 x 30 | HCS |
| TMA014 | | Ahşap | 10 x 30 | HCS |
| TMA015 | | Metal Bakır boruların ve çivilerin dip kesimi için uygundur | 32 x 30 | Bi-Metal |
| TMA016 | | Metal Bakır boruların ve çivilerin dip kesimi için uygundur | 20 x 20 | Bi-Metal |
| TMA017 | | Metal Alçıpan ve çivilerin dip kesimi için uygundur | 10 x 20 | Bi-Metal |



| Kazıma | | Kazıyıcı | | |
|--------|-------|------------------------------------|---------------|-------------------|
| No | Şekil | Tavsiye Edilen Uygulamalar | Boyut (G x U) | Bıçağın Malzemesi |
| TMA018 | | Harç, karo yapıştırıcısı kazıma | 52 x 26 | HCS |
| TMA019 | | Yumuşak yapıştırıcısı veya silikon | 52 x 45 | HCS |



| Kesme | | Kesici bıçaklar | | |
|--------|-------|--|---------------|-------------------|
| No | Şekil | Tavsiye Edilen Uygulamalar | Boyut (G x U) | Bıçağın Malzemesi |
| TMA020 | | Polistren kauçuk Yalıtım malzemesi için uygundur | 100 Çap (mm) | BiM |
| TMA021 | | Pencere macunu veya silikon | 28 x 50 | HCS |



| Frezeleme ve raspalama | | RIFF Frezeleme ve kazıma bıçakları | | |
|------------------------|-------|---|---------------|-------------------|
| No | Şekil | Tavsiye Edilen Uygulamalar | Boyut (G x U) | Bıçağın Malzemesi |
| TMA022 | | Siva yada harç kazımak Yer karolarının birleşme noktalarında derz açmak | 70 | HM kum #40 |



| Riff zımpara tabanı | | Riff zımpara tabanı | | |
|---------------------|-------|-------------------------------------|---------------|-------------------|
| No | Şekil | Tavsiye Edilen Uygulamalar | Boyut (G x U) | Bıçağın Malzemesi |
| TMA025 | | Harç veya karo yapıştırıcısı kazıma | 78 | HM kum #30 |



Ahşap / Uzun ömürlü

Ahşap, sert ahşap, sunta ve metal zımparalanması için uygundur

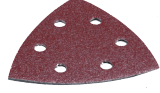

| Zımpara kağıdı(mm) | Kum | Adet/pkt | Aksesuar No. |
|--------------------|-------------------|--------------------|--------------|
| 93 | 60 | 10 | B-21565 |
| 93 | 80 | 10 | B-21571 |
| 93 | 100 | 10 | B-21587 |
| 93 | 120 | 10 | B-21593 |
| 93 | 180 | 10 | B-21602 |
| 93 | 240 | 10 | B-22931 |
| 93 | 60,80,100,120,180 | 10 (2 şer adet) | B-21559 |

Ahşap

Ahşap ve ahşap bazlı malzemelerin zımparalanması için uygundur



| Zımpara kağıdı(mm) | Kum | Adet/pkt | Aksesuar No. |
|--------------------|-------------------|--------------------|--------------|
| 93 | 60 | 10 | B-21624 |
| 93 | 80 | 10 | B-21630 |
| 93 | 100 | 10 | B-22947 |
| 93 | 120 | 10 | B-21646 |
| 93 | 150 | 10 | B-22953 |
| 93 | 180 | 10 | B-21652 |
| 93 | 240 | 10 | B-21668 |
| 93 | 60,80,120,180,240 | 10 (2 şer adet) | B-21618 |

Boya

Boya, vernik ve kaba sıva zımparalanması için uygundur



| Zımpara kağıdı(mm) | Kum | Adet/pkt | Aksesuar No. |
|--------------------|-------------------|--------------------|--------------|
| 93 | 60 | 10 | B-21680 |
| 93 | 80 | 10 | B-21696 |
| 93 | 100 | 10 | B-21705 |
| 93 | 120 | 10 | B-22969 |
| 93 | 240 | 10 | B-21711 |
| 93 | 320 | 10 | B-21727 |
| 93 | 60,80,100,240,320 | 10 (2 şer adet) | B-21674 |

Taş

Taş ve cam gibi son derece sert malzemelerin kaba ve ince zımparalanması için uygundur



| Zımpara kağıdı(mm) | Kum | Adet/pkt | Aksesuar No. |
|--------------------|----------------------|--------------------|--------------|
| 93 | 120 | 10 | B-21749 |
| 93 | 240 | 10 | B-21755 |
| 93 | 400 | 10 | B-21761 |
| 93 | 600 | 10 | B-21777 |
| 93 | 1200 | 10 | B-21783 |
| 93 | 120,240,400,600,1200 | 10 (2 şer adet) | B-21733 |

Pas temizleme

Metal üzerinden pası ve ahşap yüzeylerini temizlemek için uygundur



| Zımpara kağıdı(mm) | Kum | Adet/pkt | Aksesuar No. |
|--------------------|--------|----------|--------------|
| 93 | 100 | 1 | B-21799 |
| 93 | 280 | 1 | B-21808 |
| 93 | kumsuz | 1 | B-21814 |

Polisaj

Çok kirli veya çizilmiş yüzeylerin ön parlatılması için uygundur



| Zımpara kağıdı(mm) | Sertlik derecesi | Adet/pkt | Aksesuar No. |
|--------------------|------------------|----------|--------------|
| 93 | Sert | 1 | B-21820 |

Aşındırıcı delta kağıt

Riff zımpara tabanı ile kullanılmak için

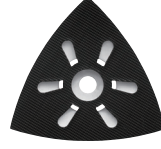

Aksesuar No. B-21537



Çeşitli malzemelerin zımparalanması ve parlatılması

Toz emme sistemi

Çalışma esnasında oluşabilecek tozu emmek için opsiyonel olarak sunulmaktadır

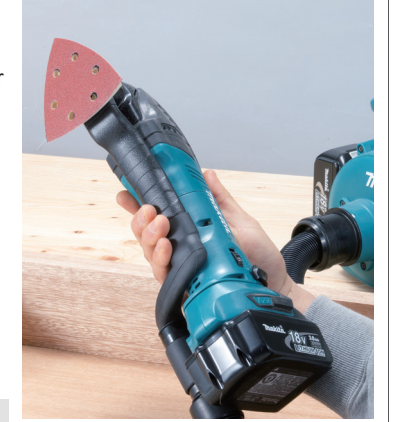

Aksesuar No. 195965-0



Çeşitli aksesuarları ile geniş bir uygulama yelpazesi

Aksesuarlar ile ilgili şekil, boyut, tavsiye edilen kullanım bilgilerini aksesuarlar bölümünde bulabilirsiniz.

Kesme (Dalma-Kesme)



Uygulamalar:

Meşe, ahşap, alçıpan, kauçuk, sertleştirilmiş çiviler, bakır borular vb.

Avantajları:

- Duvara priz, ışıklandırma, fan vb. ünitelerin monte edilebilmesi için duvarda dalma-kesme yapabilmektedir. (Dekupajlardan farklı)
- Bıçak dar alanlarda kolaylıkla çalışabilmek için, 12 farklı açıda konumlandırılabilir.

Kesme



Uygulamalar:

Meşe, ahşap, alçıpan, kauçuk, sertleştirilmiş çiviler, bakır borular vb.

Avantajları:

- Uzun mesafeden kesim yapma imkanı sağlar.
- Segman şekli ile düz kesim yapma imkanı sağlar.

Zımpara



Uygulamalar:

Ahşap zımparalama, beton zımparalama, raspalama vb., çeşitli aşındırıcı zımpara kağıtları ile.

Avantajları:

- Köşeleri zımparalayabilir.
- Opsiyonel toz emme aparatı ile vakuma bağlanabilir.

Fayans/Karo Kesme



Uygulamalar:

Kırılmış duvar veya yer karolarının sökmeye veya kaldırmaya yarar.

Avantajları:

- Salınım hareketi sayesinde etrafa fazla toz yayılmaz.
- Segman şekli düz kesim imkanı sağlar.

Kazıma



Uygulamalar:

Fayans yapıştırıcısı, harç, tutkal, pencere macunu, boya gibi malzemeleri çıkartma imkanı sağlar.

Avantajları:

- İnce, alçak ve sivri uçlu bıçağı ile kazıma işlemlerini rahatlıkla gerçekleştirebilir.

Akü

Model: BTM50



BL1830:
18V 3.0Ah

BL1815:
18V 1.3Ah

Model: BTM40



BL1430:
14.4V 3.0Ah

BL1415:
14.4V 1.3Ah

Şarj Aleti

DC18RC / DC18RA

Şarj Süresi
22 dakika

Hızlı
Şarj Etme
22
dk

DC18SD

Şarj Süresi
60 dakika



Akülü Çok Amaçlı Alet

BTM50 / BTM40

BTM50



18V
LITHIUM-ION

BTM40



14.4V
LITHIUM-ION

Dakikada Salınım (Sal/dk)

6,000-20,000

6,000-20,000

Boyutlar (U x G x Y)

324x80x122mm

324x80x104mm

(12-3/4"x3-1/8"x4-13/16") with BL1830

(12-3/4"x3-1/8"x4-1/8") BL1430 ile

307x80x122mm

307x80x104mm

(12-1/4"x3-1/8"x4-13/16") with BL1815

(12-1/4"x3-1/8"x4-1/8") BL1415 ile

Net Ağırlık

2.0kg (4.4lbs) with BL1830

1.9kg (4.2lbs) BL1430 ile

1.8kg (3.9lbs) with BL1815

1.7kg (3.8lbs) BL1415 ile



Değişken hız



Yumuşak Başlangıç



Entegre Işık

Standart Ekipman: Hızlı Şarj Aleti, Akü, Aksesuarlar, Anahtar

YETKİLİ BAYI

TÜRKİYE
DİSTRİBÜTÖRÜ

reismakina | Ticari hayatta 40 yıl

Reis Makina Ticaret ve Sanayi A.Ş.
Abdurrahmangazi Mh. Ebubekir Cd. İmamoğlu Sk.
No: 2 34887 Samandıra / Sancaktepe / İSTANBUL / TÜRKİYE
Tel: +90 444 73 47 (REIS) Faks: +90 (216) 561 46 88
www.reismakina.com





Çok Amaçlı Alet TM3000C

Profesyonellerin İhtiyaçlarını Karşılar

HER AKSESUARINDA AYRI MARİFET

Çeşitli uygulamalar için
geniş aksesuar yelpazesi

Salınım Hareketli Çok Amaçlı Alet



Salınım sistemine uyumlu
(Tüm aksesuarlar ile
kullanılabilir)

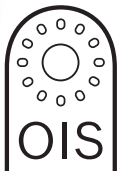

Ambalaj içeriği ülkeye göre değişebilir.



PVC ve FRP boruların kesimi



Metal kesimi



Ahşap dip kesim



Zımparalama ve çeşitli malzemelerin parlatılması



Karo kesimi



Harç, karo yapıştırıcısı çıkartma



Duvar karoları arasında derz açma



Köşe kesim



Silikon ve macun kesme

Yüksek Verim

Saniyede 20,000 salınım

Salınım açısı 3.2°

Yumuşak başlangıç

Bıçağın iş parçası yüzeyine tam olarak oturmasını sağlar

Sabit hız kontrolü



Çoklu açı ayarı



90° lik aralıklar ile toplu olarak dar yerlerde bile yüksek



Ahşap dalma kesme

Derin, dalma , kesme



Ergonomik gövde tasarımı

Değişken hız kontrol ayarı

Anahtar tutucu



Alçıpan plaka kesimi



Metal dip kesim

Toz emme sistemi (Opsiyonel)



2 farklı açılabilir konum alabilme ve manevra kabiliyeti ile çalışabilmektedir

Zımpara altlığı ile yapılacak işlemlerde kullanılabilen toz emme sistemi



Çivi dip kesim



Kauçuk, plastik kesme



Karo kazıma

**Aksesuarlar
(opsiyonel)**

Salınım sistemine uyumlu
(Tüm aksesuarlar ile
kullanılabilir)



Boyutlar: G= genişlik (mm), U= uzunluk (mm)

Yuvarlak ve segmanlı bıçaklar

| No | Şekil | Tavsiye Edilen Uygulamalar | Çap (mm) | Bıçağın Malzemesi |
|--------|-------|---|----------|-------------------|
| TMA001 | | Demir dışı metal, FRP, PVC Köşeler için uygun | 85 | BiM-TiN |
| TMA002 | | Demir dışı metal, FRP, PVC Köşeler için uygun | 65 | BiM-TiN |
| TMA003 | | Demir dışı metal, FRP, PVC | 85 | BiM-TiN |
| TMA004 | | Demir dışı metal, FRP, PVC | 65 | BiM-TiN |
| TMA005 | | Ahşap&Metal Derin kesme için uygun | 100 | Bi-Metal |
| TMA006 | | Ahşap&Metal Dip kesim için uygun | 85 | Bi-Metal |
| TMA007 | | Ahşap Dip kesim için uygun | 85 | HCS |

RIFF segmanlı bıçaklar

| No | Şekil | Tavsiye Edilen Uygulamalar | Çap (mm) | Bıçağın Malzemesi |
|--------|-------|--|----------|-------------------|
| TMA023 | | Karo aralarında derz açma | 85 | HM kum #30 |
| TMA024 | | Karo aralarında derz açma Daha ince kanallar için 1/16"(1.6mm) | 65 | HM kum #50 |
| TMA026 | | Karo aralarında derz açma FRP ve yumuşak duvar karolarından parça kesmek için | 85 | Elmas kum #40 |



PVC, FRP boru kesimi

TMA001~TMA004

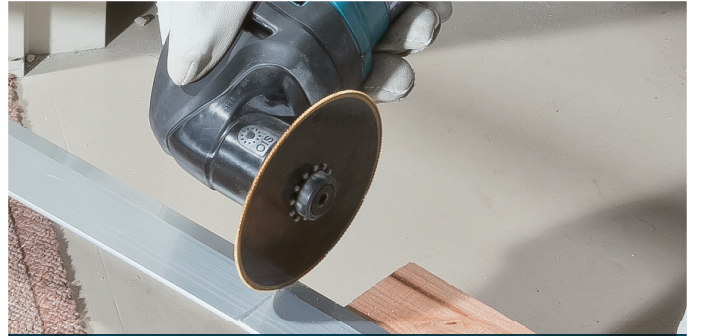

Metal kesimi

TMA001~TMA006



Ahşapta dip kesim

TMA005~TMA007



Duvar karoları arasında derz açma

TMA023,
TMA024,
TMA026



Karo kesim

TMA026

| Derin kesim testere bıçakları | | | | |
|-------------------------------|-------|--|---------------|-------------------|
| No | Şekil | Tavsiye Edilen Uygulamalar | Boyut (G x U) | Bıçağın Malzemesi |
| TMA008 | | Ahşap ve çivi Dalma-kesme için uygun | 65 x 40 | Bi-Metal |
| TMA009 | | Ahşap ve metal Ahşap derin dalma-kesme için uygun | 28 x 50 | Bi-Metal |
| TMA010 | | Sert ahşap | 32 x 40 | Bi-Metal |
| TMA012 | | Ahşap | 32 x 40 | HCS |
| TMA013 | | Ahşap | 20 x 30 | HCS |
| TMA014 | | Ahşap | 10 x 30 | HCS |
| TMA015 | | Metal Bakır boruların ve çivilerin dip kesimi için uygundur | 32 x 30 | Bi-Metal |
| TMA016 | | Metal Bakır boruların ve çivilerin dip kesimi için uygundur | 20 x 20 | Bi-Metal |
| TMA017 | | Metal Alçıpan ve çivilerin dip kesimi için uygundur | 10 x 20 | Bi-Metal |



| Kazıma | | Kazıyıcı | | |
|--------|-------|------------------------------------|---------------|-------------------|
| No | Şekil | Tavsiye Edilen Uygulamalar | Boyut (G x U) | Bıçağın Malzemesi |
| TMA018 | | Harç, karo yapıştırıcısı kazıma | 52 x 26 | HCS |
| TMA019 | | Yumuşak yapıştırıcısı veya silikon | 52 x 45 | HCS |



| Kesme | | Kesici bıçaklar | | |
|--------|-------|--|---------------|-------------------|
| No | Şekil | Tavsiye Edilen Uygulamalar | Boyut (G x U) | Bıçağın Malzemesi |
| TMA020 | | Polistren kauçuk Yalıtım malzemesi için uygundur | 100 Çap (mm) | BiM |
| TMA021 | | Pencere macunu veya silikon | 28 x 50 | HCS |



| Frezeleme ve raspalama | | RIFF Frezeleme ve kazıma bıçakları | | |
|------------------------|-------|---|---------------|-------------------|
| No | Şekil | Tavsiye Edilen Uygulamalar | Boyut (G x U) | Bıçağın Malzemesi |
| TMA022 | | Siva yada harç kazımak Yer karolarının birleşme noktalarında derz açmak | 70 | HM kum #40 |



| Riff zımpara tabanı | | Riff zımpara tabanı | | |
|---------------------|-------|-------------------------------------|---------------|-------------------|
| No | Şekil | Tavsiye Edilen Uygulamalar | Boyut (G x U) | Bıçağın Malzemesi |
| TMA025 | | Harç veya karo yapıştırıcısı kazıma | 78 | HM kum #30 |



Ahşap / Uzun ömürlü

Ahşap, sert ahşap, sunta ve metal zımparalanması için uygundur

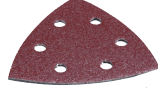

| Zımpara kağıdı(mm) | Kum | Adet/pkt | Aksesuar No. |
|--------------------|-------------------|--------------------|--------------|
| 93 | 60 | 10 | B-21565 |
| 93 | 80 | 10 | B-21571 |
| 93 | 100 | 10 | B-21587 |
| 93 | 120 | 10 | B-21593 |
| 93 | 180 | 10 | B-21602 |
| 93 | 240 | 10 | B-22931 |
| 93 | 60,80,100,120,180 | 10 (2 şer adet) | B-21559 |

Ahşap

Ahşap ve ahşap bazlı malzemelerin zımparalanması için uygundur



| Zımpara kağıdı(mm) | Kum | Adet/pkt | Aksesuar No. |
|--------------------|-------------------|--------------------|--------------|
| 93 | 60 | 10 | B-21624 |
| 93 | 80 | 10 | B-21630 |
| 93 | 100 | 10 | B-22947 |
| 93 | 120 | 10 | B-21646 |
| 93 | 150 | 10 | B-22953 |
| 93 | 180 | 10 | B-21652 |
| 93 | 240 | 10 | B-21668 |
| 93 | 60,80,120,180,240 | 10 (2 şer adet) | B-21618 |

Boya

Boya, vernik ve kaba sıva zımparalanması için uygundur



| Zımpara kağıdı(mm) | Kum | Adet/pkt | Aksesuar No. |
|--------------------|-------------------|--------------------|--------------|
| 93 | 60 | 10 | B-21680 |
| 93 | 80 | 10 | B-21696 |
| 93 | 100 | 10 | B-21705 |
| 93 | 120 | 10 | B-22969 |
| 93 | 240 | 10 | B-21711 |
| 93 | 320 | 10 | B-21727 |
| 93 | 60,80,100,240,320 | 10 (2 şer adet) | B-21674 |

Taş

Taş ve cam gibi son derece sert malzemelerin kaba ve ince zımparalanması için uygundur



| Zımpara kağıdı(mm) | Kum | Adet/pkt | Aksesuar No. |
|--------------------|----------------------|--------------------|--------------|
| 93 | 120 | 10 | B-21749 |
| 93 | 240 | 10 | B-21755 |
| 93 | 400 | 10 | B-21761 |
| 93 | 600 | 10 | B-21777 |
| 93 | 1200 | 10 | B-21783 |
| 93 | 120,240,400,600,1200 | 10 (2 şer adet) | B-21733 |

Pas temizleme

Metal üzerinden pası ve ahşap yüzeylerini temizlemek için uygundur



| Zımpara kağıdı(mm) | Kum | Adet/pkt | Aksesuar No. |
|--------------------|--------|----------|--------------|
| 93 | 100 | 1 | B-21799 |
| 93 | 280 | 1 | B-21808 |
| 93 | kumsuz | 1 | B-21814 |

Polisaj

Çok kirli veya çizilmiş yüzeylerin ön parlatılması için uygundur



| Zımpara kağıdı(mm) | Sertlik derecesi | Adet/pkt | Aksesuar No. |
|--------------------|------------------|----------|--------------|
| 93 | Sert | 1 | B-21820 |

Aşındırıcı delta kağıt

Riff zımpara tabanı ile kullanılmak için

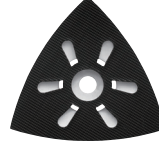

Aksesuar No. B-21537



Çeşitli malzemelerin zımparalanması ve parlatılması

Toz emme sistemi

Çalışma esnasında oluşabilecek tozu emmek için opsiyonel olarak sunulmaktadır

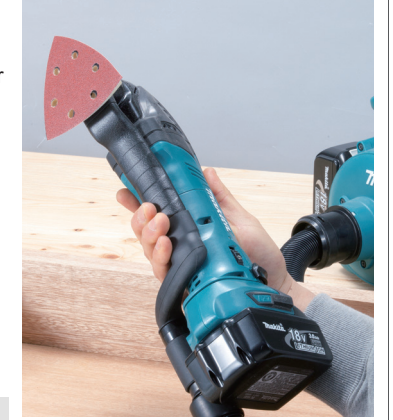

Aksesuar No. 195965-0



Çeşitli aksesuarları ile geniş bir uygulama yelpazesi

Aksesuarlar ile ilgili şekil, boyut, tavsiye edilen kullanım bilgilerini aksesuarlar bölümünde bulabilirsiniz.

Kesme (Dalma-Kesme)



Uygulamalar:

Meşe, ahşap, alçıpan, kauçuk, sertleştirilmiş çiviler, bakır borular vb.

Avantajları:

- Duvara priz, ışıklandırma, fan vb. ünitelerin monte edilebilmesi için duvarda dalma-kesme yapabilmektedir. (Dekupajlardan farklı)
- Bıçak dar alanlarda kolaylıkla çalışabilmek için, 12 farklı açıda konumlandırılabilir.

Kesme



Uygulamalar:

Meşe, ahşap, alçıpan, kauçuk, sertleştirilmiş çiviler, bakır borular vb.

Avantajları:

- Uzun mesafeden kesim yapma imkanı sağlar.
- Segman şekli ile düz kesim yapma imkanı sağlar.

Zımpara



Uygulamalar:

Ahşap zımparalama, beton zımparalama, raspalama vb., çeşitli aşındırıcı zımpara kağıtları ile.

Avantajları:

- Köşeleri zımparalayabilir.
- Opsiyonel toz emme aparatı ile vakuma bağlanabilir.

Fayans/Karo Kesme



Uygulamalar:

Kırılmış duvar veya yer karolarının sökmeye veya kaldırmaya yarar.

Avantajları:

- Salınım hareketi sayesinde etrafa fazla toz yayılmaz.
- Segman şekli düz kesim imkanı sağlar.

Kazıma



Uygulamalar:

Fayans yapıştırıcısı, harç, tutkal, pencere macunu, boya gibi malzemeleri çıkartma imkanı sağlar.

Avantajları:

- İnce, alçak ve sivri uçlu bıçağı ile kazıma işlemlerini rahatlıkla gerçekleştirebilir.

Çok Amaçlı Alet

TM300C

459



| | |
|---------------------------|-------------------------------------|
| Sürekli akım girişi | 320W |
| Dakikada salınım (Sal/dk) | 6,000-20,000 |
| Boyutlar (U x G x Y) | 275x64x92mm (10-7/8"x2-1/2"x3-5/8") |
| Net Ağırlık | 1.4kg (3.2lbs) |



Çift yalıtım



Değişken hız



Sabit hız



Yumuşak başlangıç

Standart Ekipman : Aksesuarlar, anahtar

YETKİLİ BAYI

TÜRKİYE
DİSTRİBÜTÖRÜ



Ticari hayatta 100 yıl

Reis Makina Ticaret ve Sanayi A.Ş.
Abdurrahmangazi Mh. Ebubekir Cd. İmamoğlu Sk.
No: 2 34887 Samandıra / Sancaktepe / İSTANBUL / TÜRKİYE
Tel: +90 444 73 47 (REIS) Faks: +90 (216) 561 46 88
www.reismakina.com





Akülü Darbeli Vidalama
BTD146 / BTD134

Profesyonellerin ihtiyaçlarını karşılar



Geliştirilmiş Tasarım

Toz girişine ve su damlalarına karşı artırılmış dayanıklılık



18V
LITHIUM-ION

BTD146

14.4V
LITHIUM-ION

BTD134

Yukarıdaki görseller, ürünlerin suya ve toza karşı tamamen dayanıklı olduğunu belirtmemekte, sadece toz ve su girişini engellemek üzere tasarlandığını ifade etmektedir.

Su damlalarına dayanıklı



**ZOR ŞARTLARA
DAYANIKLI**



Toza dayanıklı

YENİ KORUMA TEKNOLOJİSİ

Eski modele kıyasla toz ve su dayanıklılığı artırılmış ve zorlu çevre şartlarında çalışmaya elverişli hale getirilmiştir.

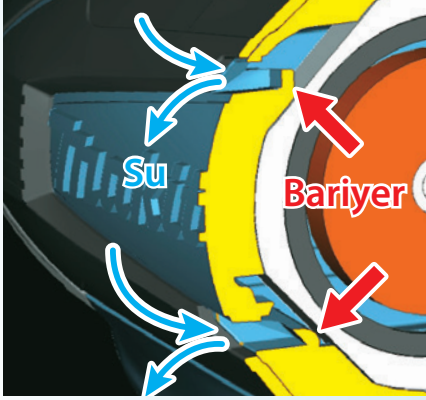

Teknoloji 1

Toz ve damlayan su aletin içine kolaylıkla nüfuz edemez. Fan kısmına bir bariyer yerleştirilerek içeriye toz ve su girişi zorlaştırılmıştır.

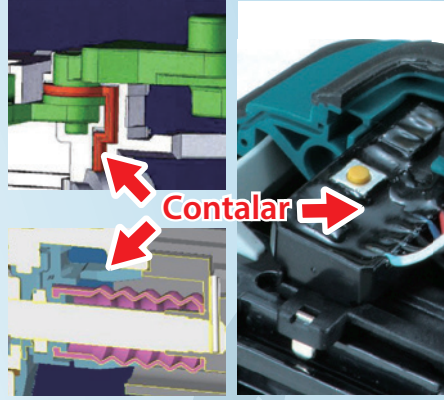

Teknoloji 2

Su içeri girerse kauçuk contalar suyun ilerlemesini engeller.

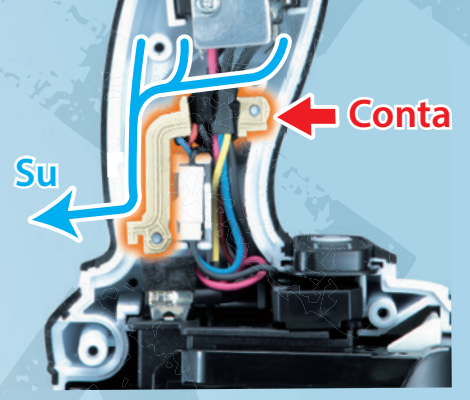

Teknoloji 3

Dahası içeri girmiş olan su dışarı atılmaktadır.

DAHA KÜÇÜK

138mm
(5-7/16")



Önceki model

Hafif

1.2kg (2.6lbs) 14.4V:BTD134

1.3kg (2.8lbs) 18V:BTD146

DAHA GÜÇLÜ

Azami sıkma torku

18V: BTD146 -160N.m

14.4V: BTD134 -155N.m

Akü şarj göstergesi

Resimde gösterilen düğmeye basarak aküde kalan şarj miktarı 3 kademe halinde göstergeden okunabilir

3 kademe: Şarj %50'den fazla
2 kademe: Şarj %20 ile %50 arası
1 kademe: Şarj %20'den az



Foto : BTD146

4 Kutuplu Motor Sayesinde Yüksek Güç-Ağırlık Oranı

Uç takma kolaylığı

Ucu takmak için bileziği geriye doğru çekin

Fosforlu tampon

Entegre LED ışık

- Tetiğe dokunulduğunda, motor çalışmaya başlamadan önce LED ışığı yanmaya başlar
- Tetik bırakıldıktan sonra 12-13 saniye daha yanmaya devam eder.

Burgu ucu (Opsiyonel)



Daha uzun ömürlü!
Yeni nesil uç ile yüksek tork altında sürekli çalışmaya elverişlidir.



Kemer askısı (Opsiyonel)

Aksesuar No. 195927-8

Aleti kemerdeki kancaya asma olanağı sağlar



Akü

BTD146 için:

Daha yüksek kapasite
BL1830 18V-3.0Ah

Hafif
BL1815 18V-1.3Ah



BTD134 için:

Daha yüksek kapasite
BL1430 14.4V-3.0Ah

Hafif
BL1415 14.4V-1.3Ah



Şarj aleti

DC18RA / DC18RC

Şarj süresi
BL1815, BL1415: 15 dakika
BL1830, BL1430: 22 dakika

Hızlı
Şarj



DC18SD

Şarj süresi
BL1815, BL1415: 30 dakika
BL1830, BL1430: 60 dakika



Yumuşak , ergonomik kauçuk sap

Elin yorulmasını ve ağrımalarını önler. Aynı zamanda daha fazla kontrol ve kullanım kolaylığı sağlar.

Yeniden tasarlanmış küçük kemer klipsi

Akü muhafazası

Aküyü çalışma ortamındaki nem ve tozdan korumak için geliştirilen kutu



18V-BTD146 için: 14.4V-BTD134 için:
Aks. No. 195798-3 Aks. No. 195797-5

Foto : BTD146

Performans Karşılaştırması

Aşağıdaki tablo, BTD146 ve BTD134'ün kapasiteleri 100 kabul edilerek oluşturulmuştur.

- Not: 1. Testte 18V, 14,4V /3,0 Ah Li-ion aküler kullanılmıştır.
2. Test sonuçları, malzemenin sertliği v.b. kriterlere büyük ölçüde bağlıdır.

Ahşap malzemeye 90mm'lik vida atılmıştır.

Tek bir şarj ile yapılan iş miktarı

| Makina | 100 | 80 |
|------------------------|-----|-----|
| Makita BTD146 / BTD134 | 100 | 80 |
| Rakip "H" | 80 | 100 |

0 küçük 50 100 büyük 150

Akülü Darbeli Vidalama

- Değişken Hız
- Fren
- Sağ-sol dönüş
- Entegre ışık
- Çanta



BTD146, BTD134

440

| | BTD146 | BTD134 |
|-------------------------|----------------------------|----------------------------|
| Makina Vidası : | M4 - M8 (5/32" - 5/16") | M4 - M8 (5/32" - 5/16") |
| Standart vida : | M5 - M14 (3/16" - 9/16") | M5 - M14 (3/16" - 9/16") |
| Yüksek gerilimli vida : | M5 - M12 (3/16" - 1/2") | M5 - M12 (3/16" - 1/2") |
| Kaba vida : | 22 - 125mm (7/8" - 4-7/8") | 22 - 125mm (7/8" - 4-7/8") |
| Dakikada darbe (dar/dk) | 0-3,200 | 0-3,200 |
| Boşta devir (dev/dk) | 0-2,300 | 0-2,400 |
| Maks. sıkma torku | 160N.m (1,420in.lbs) | 155N.m (1,370in.lbs) |
| Boyutlar (U x G x Y) | 138 x 79 x 238mm | 138 x 79 x 238mm |
| Net ağırlık | 1.3kg (2.8lbs) | 1.2kg (2.6lbs) |
| Voltaaj | 18V | 14.4V |

Standart Ekipman Hızlı şarj aleti, akü

YETKİLİ BAYI

TÜRKİYE
DİSTRİBÜTÖRÜ



reismakina

Ticari hayatta

Reis Makina Ticaret ve Sanayi A.Ş.
Abdurrahmangazi Mh. Ebubekir Cd. İmamoğlu Sk.
No: 2 34887 Samandıra / Sancaktepe / İSTANBUL / TÜRKİYE
Tel: +90 444 73 47 (REIS) Faks: +90 (216) 561 46 88
www.reismakina.com





Profesyonellerin ihtiyalarını karřılar

ift Tablalı Gnye Kesme Makinası LH1200FL (Lazerli) 305mm (12")

Gnye Kesme Makinası

200 mm'ye kadar kesme geniřliđi



ok Ynl Kullanım iin 2 Makina Bir Arada

Testere Tezgahı

Maksimum kesme kalınlıđı 52mm



Yüksek Kesme Kapasitesi

Maks. Kesim 200mm X 62mm (Genişlik x Yükseklik)

2 kat 192x23 mm'lik (Genişlik x Yükseklik)
ahşap döşemeyi tek pasoda keser.



Yumuşak başlangıç özelliği
makinanın dengersiz
çalışmasını önler.



Emniyet düğmesi
makinanın istemsiz
olarak çalıştırılmasını
engeller.

Sağlam, alüminyum döküm
tabla



Eğik kesim
45° sola

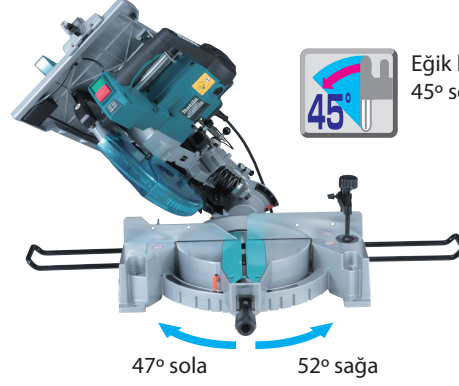

47° sola

52° sağa

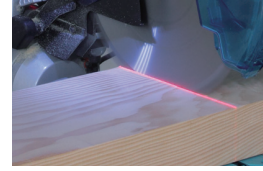

Lazer işaretleyici hizalama
yapmanıza yardımcı olur.



4 adet LED ışığı ile karanlık
ortamlarda bile kesilen
alan rahatlıkla görülebilir.



Çıkarılabilir kılavuz dayama aparatı,
ince ve geniş malzemelerin
kesilmesine olanak sağlar.

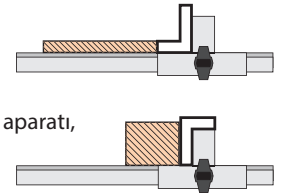

Gönye Kesme Olarak Kapasite

| Eğim Açısı | Gönye Açısı | Kesme Kapasitesi (Yükseklik x Genişlik) |
|------------|------------------|---|
| 0° | 0° | 62 x 200mm (2-7/16" x 7-7/8") 95 x 155mm (3-3/4" x 6-1/8") |
| 45° | 0° | 40 x 200mm (1-9/16" x 7-7/8") 64 x 155mm (2-1/2" x 6-1/8") |
| 0° | 45° Sol / Sağ | 62 x 135mm (2-7/16" x 5-5/16") 95 x 110mm (3-3/4" x 4-5/16") |
| 45° | 45° Sol | 40 x 125mm (1-9/16" x 4-7/8") 64 x 65mm (2-1/2" x 2-9/16") |
| 45° | 45° Sağ | 40 x 125mm (1-9/16" x 4-7/8") 64 x 65mm*1 (2-1/2" x 2-9/16")*1 |

Testere Tezgahı Olarak
Kesme Kapasitesi

52mm (2-1/16")
(kalınlık)

Çift Tablı Gönye Kesme Makinası LH1200FL 305mm (12")

Çift Yalıtım

Fren

Yumuşak Başlangıç

Eğik Kesim

Lazer İşaretleyici

Toz Emme

Entegre Işık

Sürekli akım girişi 1,650W

Maks. kesme kapasitesi 0 derecede

: 95x155mm (3-3/4"x6-1/8")

45 derecede

: 64x155mm (2-1/2"x6-1/8")

Testere çapı 305mm (12")

Boşta devir (Dev/dk) 3,800

Boyutlar (U x G x Y) 610x535x692mm (24"x21"x27-1/4")

Net Ağırlık 20.7kg (45.6lbs)

Standart Ekipman :

TCT Testere Bıçağı, Dikey Mengene, Toz Torbası,

Dayama Aparatı, Halka, Üçgen Gönye, İtme Çubuğu,

Bıçak Muhafazası, Soketli Somun, Tutucu Seti

YETKİLİ BAYI

TÜRKİYE
DİSTRİBÜTÖRÜ



reismakina

Ticari hayatın 100. yılı

Reis Makina Ticaret ve Sanayi A.Ş.
Abdurrahmangazi Mh. Ebubekir Cd. İmamoğlu Sk.
No: 2 34887 Samandıra / Sancaktepe / İSTANBUL / TÜRKİYE
Tel: +90 444 73 47 (REIS) Faks: +90 (216) 561 46 88
www.reismakina.com



Makita**Çift Kızaklı Gönye Kesme Tezgahı**
LS1016 / LS1016L 255mm (10")**DERİN ve HASSAS KESİM**

Kartonpiyerde 168 mm (6-5/8") Kesim Kapasitesi

■ **Maksimum Kesme Kapasitesi (mm) (yükseklik x genişlik) 260mm'lik (10-1/4") testere**

| | | | | | |
|--|---|--|--|--------------------------------|--------------------------------|
| | | | | | |
| Çapraz Kesim | Açılı Kesim (sol & sağ) Gönye Kesim | Eğik Kesim (sol & sağ) Eğik Kesim | Bileşik Kesim Eğik // Gönye | 45° Kartonpiyer Kesimi | Süpürgelik Kesimi |
| 68 x 310 91 x 279 2-13/16" x 12" 3-5/8" x 11" | 45° sol/sağ 68 x 218 91 x 197 2-13/16" x 8-1/2" 3-5/8" x 7-3/4" | 45° sol 42 x 310 58 x 279 1-7/8" x 12" 2-3/8" x 11" 45° sağ 29 x 305 43 x 279 1-1/8" x 12" 1-11/16" x 11" | 45° sol // 45° sol/sağ 42 x 218 58 x 197 1-7/8" x 8-1/2" 2-3/8" x 7-3/4" 45° sağ // 45° sol/sağ 29 x 218 43 x 197 1-1/8" x 8-1/2" 1-11/16" x 7-3/4" | Köşegen Kesim 168 6-5/8" | Köşegen Kesim 120 4-3/4" |
| | | | | Dik Kesim 248 9-3/4" | Dik Kesim 305 12" |

■ **Performans Kıyaslama**

Not: 1. Test sonuçları büyük ölçüde malzemenin sertliğine bağlıdır.
2. Tablodaki rakamlar Makita LS1013 modelinin kapasitesi 100 kabul edilerek hesaplanmıştır.
3. Kullanılan Testere: Standart aksesuar olarak gelen TCT testere kullanılmıştır.

Test malzemeleri: 45 x 300mm ahşap Kesme açısı: 45° sola eğik

| | |
|------------------------|------------------------|
| Makita LS1016L, LS1016 | 120 |
| Makita LS1013 serisi | 100 |
| Rakip "D" 260mm model | Kapasitesinin üzerinde |
| Rakip "B" 305mm model | 45 |
| Rakip "H" 305mm model | 70 |
| Rakip "D" 305mm model | 30 |

yavaş 0 60 80 100 120 hızlı

■ **Aksesuarlar**Dikey mengene aparatı
Aks. No. 122854-6Yatay mengene aparatı
Aks. No. 122470-4Kartonpiyer sabitleme aparatı
Aks. No. 192669-5Tutucu seti Tutucu 1ad.
Aks. No. 325673-1Toz torbası
Aks. No. 122852-0Stand
Aks. No. 194043-3Stand
Aks. No. 194943-7■ **Çift Kızaklı Gönye Kesme Tezgahı** LS1016L / LS1016 255mm (10") 153

- Çift Yalıtım
- Sabit Hız
- Yumuşak Başlangıç
- Fren
- 45° Sağ/Sol Eğik Kesim
- Toz Emme
- Lazer İşaretleyici (LS1016L)



Foto: LS1016L

| | |
|----------------------|--|
| Sürekli akım girişi | 1,510W |
| Kapasite | 0 derece : 91 x 279mm (3-5/8" x 11") 45 derece : 91 x 197mm (3-5/8" x 7-3/4") 250 - 260mm (9-7/8" - 10-1/4") |
| Testere çapı | 250 - 260mm (9-7/8" - 10-1/4") |
| Boşta devir (Dev/dk) | 3,200 |
| Boyutlar (U x G x Y) | 718 x 640 x 671mm (28-1/4" x 25-1/4" x 26-1/2") |
| Net ağırlık | 23.7kg (52.2lbs) : LS1016L 23.6kg (52.0lbs) : LS1016 |

Standart Ekipman Elmas Uçlu Testere, Mengene, Anahtar, Üçgen Gönye, Toz Kutusu, Tutucu Aparat

YETKİLİ BAYI

TÜRKİYE
DİSTRİBÜTÖRÜ

reismakina Ticari hayatı 50 yıl

Reis Makina Ticaret ve Sanayi A.Ş.
Abdurrahman gazisi Mh. Ebubekir Cd. İmamoğlu Sk.
No:2 34887 Samandıra / Sancaktepe / İSTANBUL / TÜRKİYE
Tel: +90 444 73 47 (REIS) Faks: +90 (216) 561 46 88
www.reismakina.com



Foto: LS1016L

DXT

Derin ve Hassas Kesim Teknolojisi

DXT

255mm (10") LS1016 / LS1016L

Büyük iş parçalarında hassas kesim yapabilme amacı ile üretilmiştir

Bağımsız lazer açma/kapama düğmesi (LS1016L)

Yatay Sap
- Kullanıcının elinin ve kolunun daha rahat hareket etmesini sağlar
- Yumuşak, kauçuk sap kullanım kolaylığı sağlar

Lazer işaretleyici (LS1016L)



Kafa kısmına yerleştirilmiş olan lazer işaretleyici, kesim çizgisi ile referans çizgisini aynı hizaya getirerek düzgün ve temiz bir kesim yapma imkanı sağlar.

60° sağa, 52° sola döndürülebilir gönye

Dikey mengene

DERİN KESİM

3 kademeli redüktör dişlisi ve hareketli arka siperliği sayesinde kartonpiyer gibi daha büyük parçaların kesimine olanak sağlar.

Geleneksel model

LS1016L, LS1016

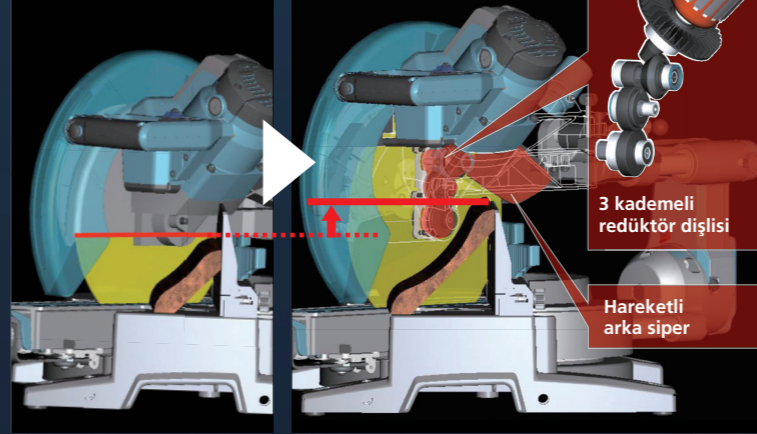

168mm (6-5/8")
kartonpiyerde
çapraz kesim
kabiliyeti

120mm (4-3/4")
süpügelikte
dik kesim
imkanı

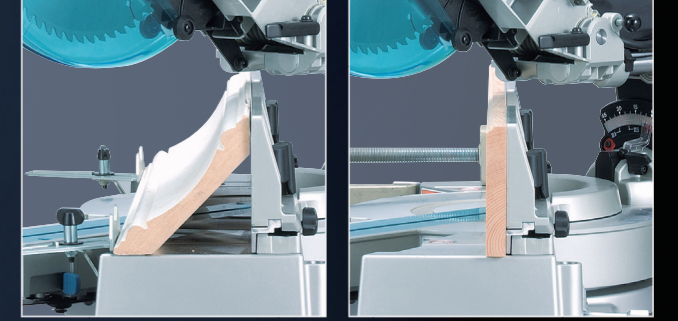

HASSAS KESİM

Çift kızak mekanizması

4 kısa çelik şafttan oluşan çift kızaklı sistemin avantajları;
- Titreşimsiz, hassas, ve düzgün kesim
- Kolay taşınabilir kompakt yapısı

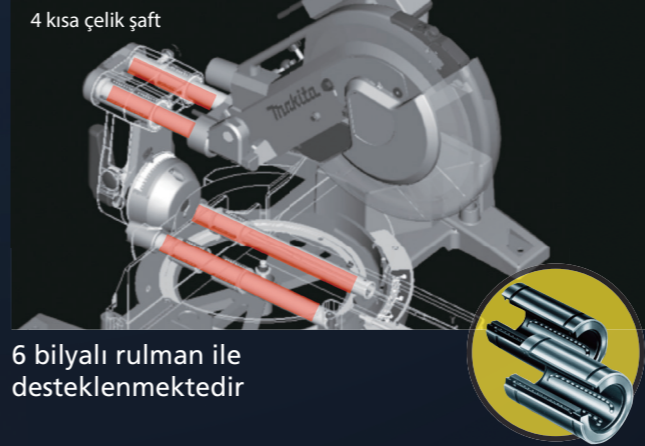

6 bilyalı rulman ile desteklenmektedir

Çift kızaklı sistemin avantajları

Alt ve üst kızak birbirinden bağımsız olarak hareket etmektedir.

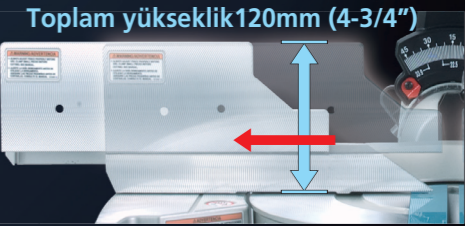

Kolay ayarlanabilen gönye açılı kilidi



- Topuzu 90° döndürerek, gönye açısı kolayca ayarlanabilir.
- 0, 15, 22.5, 31.6, 45 derecelerde açı ayar durakları bulunmaktadır.

Olağanüstü toz emme kapasitesi
Rakip markanın muadil ürününden çok daha üstündür.

| | |
|-------------------|-----|
| LS1016L LS1016 | 80% |
| Rakip "D" | 25% |

0° açı ile 2x10 luk kereste kesilmiştir.

Tek pasoda 310mm lik (12") malzeme kesilebilir



Geniş taksimatlı, kolay okunabilen açı göstergesi

22.5, 33.9, 45 derecede açı ayar durakları ile sağa ve sola 45° eğimli kesim yapılabilir.



Maksimum Kesme Kapasitesi (mm) (yükseklik x genişlik)

| Çapraz Kesim | Açılı Kesim (sol & sağ) | Eğik Kesim (sol & sağ) | Bileşik Kesim | 45° Kartonpiyer Kesimi | Süpürlük Kesimi |
|---|--|---|--|------------------------|------------------|
| | | | | | |
| 92 x 382 (3-5/8" x 15") 107 x 363 (4-1/4" x 14-1/4") | 92 x 268 (3-5/8" x 10-1/2") 107 x 255 (4-1/4" x 10") | 61 x 382 (2-3/8" x 15") 71 x 363 (2-13/16" x 14-1/4") 59 x 382, 69 x 363 | 61 x 268 (2-3/8" x 10-1/2") 71 x 255 (2-13/16" x 10") 59 x 268 69 x 255 | 203 (8") | 165 (6-1/2") |
| 87 x 382 102 x 363 | 87 x 268 102 x 255 | 44 x 382 (1-3/4" x 15") 54 x 363 (2-1/8" x 14-1/4") | 44 x 268 (1-3/4" x 10-1/2") 54 x 255 (2-1/8" x 10") | 320 (12-5/8") | 416 (16-3/8") |
| 38mm (1-1/2") dayama aparatı kullanarak 120 x 292 (4-3/4" x 11-1/2") | 25mm (1") dayama aparatı kullanarak 120 x 212 (4-3/4" x 8-3/8") | 38mm (1-1/2") dayama aparatı kullanarak 80 x 292 (3-1/8" x 11-1/2") | 35mm dayama aparatı kullanarak 78 x 290 | | |
| 60mm dayama aparatı kullanarak 120 x 250 | 45mm dayama aparatı kullanarak 120 x 172 | 20mm (13/16") dayama aparatı kullanarak 61 x 325 (2-3/8" x 12-3/4") 35mm dayama aparatı kullanarak 61 x 290 | | | |
| 38mm (1-1/2") kalın dayama aparatı kullanarak 38 x 416 (1-1/2" x 16-3/8") | 38mm (1-1/2") kalın dayama aparatı kullanarak 38 x 292 (1-1/2" x 11-1/2") | | | | |

Aksesuarlar

Dikey mengene aparatı
Aks. No. 122854-6



Tutucu seti (tutucu 2 ad.
and thumb screw 2pcs. set)
Aks. No. 195240-4



Yatay mengene aparatı
Aks. No. 122930-6



Toz torbası
Aks. No. 122852-0



Kartonpiyer sabitleme aparatı
Aks. No. 195253-5



Stand
Aks. No. 194043-3



Stand
Aks. No.
194943-7



Çift Kızaklı Gönye Kesme Tezgahı LS1216L / LS1216 305mm (12")

- Çift Yalıtım
- Sabit Hız
- Yumuşak Başlangıç
- Fren
- Eğik Kesme 45 Sol/Sağ
- Toz Emme
- Lazer İşaretleyici (LS1216L)



Foto: LS1216L

| | |
|----------------------|--|
| Sürekli akım girişi | 1,650W |
| Kapasite | 0 derece : 107 x 363mm (4-1/4" x 14-1/4") 45 derece : 107 x 255mm (4-1/4" x 10") 305mm (12") |
| Testere çapı | 3,200 |
| Boşta devir (Dev/dk) | 806 x 640 x 721mm (31-3/4" x 25-1/4" x 28-3/8") |
| Boyutlar (U x G x Y) | 26.4kg (58.2lbs) : LS1216L 26.3kg (58.0lbs) : LS1216 |
| Net ağırlık | |

Standart Ekipman Elmas Uçlu Testere, Mengene, Anahtar,
Üçgen Gönye, Toz Kutusu, Tutucu Aparat

YETKİLİ BAYI

TÜRKİYE
DİSTRİBÜTÖRÜ



Ticari hayatın 100 yılı

Reis Makina Ticaret ve Sanayi A.Ş.
Abdurrahmangazi Mh. Ebubekir Cd. İmamoğlu Sk.
No:2 34887 Samandıra / Sancaktepe / İSTANBUL / TÜRKİYE
Tel: +90 444 73 47 (REIS) Faks: +90 (216) 561 46 88
www.reismakina.com



Makita

Profesyonellerin ihtiyaçlarını karşılar

Çift Kızaklı Gönye Kesme Tezgahı LS1216 / LS1216L 305mm (12")

DERİN ve HASSAS KESİM

Kartonpiyerde 203mm (8") Kesim Kapasitesi



Foto: LS1216L

DXT

Derin ve Hassas Kesim Teknolojisi

DXT

305mm (12") LS1216 / LS1216L

Büyük iş parçalarında hassas kesim yapabilme amacı ile üretilmiştir

Bağımsız lazer açma/
kapama düğmesi
(LS1216L)

Yatay Sap
- Kullanıcının elinin ve kolunun daha rahat hareket etmesini sağlar
- Yumuşak, kauçuk sap kullanım kolaylığı sağlar

Lazer işaretleyici
(LS1216L)

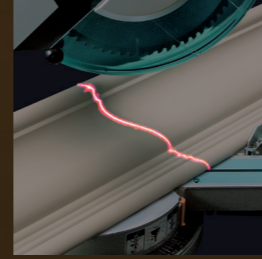

60° sağa, 52° sola döndürülebilir gönye

Dikey mengene

DERİN KESİM

3 kademeli redüktör dişlisi ve hareketli arka siperliği sayesinde kartonpiyer gibi daha büyük parçaların kesimine olanak sağlar.

Geleneksel model

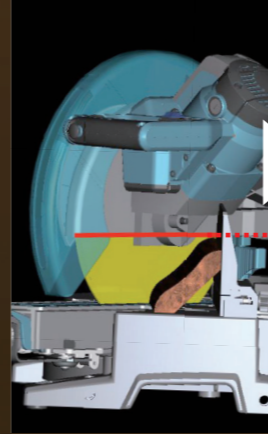

LS1216L, LS1216

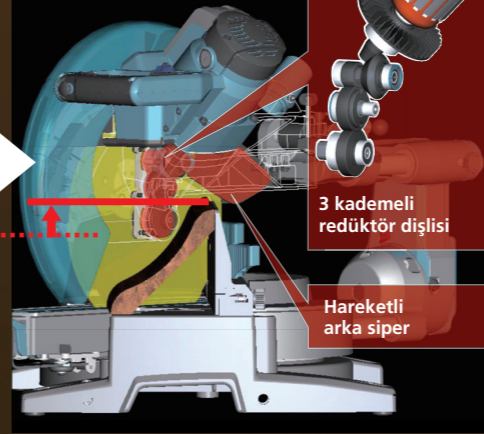

168mm (6-5/8")
kartonpiyerde
çapraz kesim
kabiliyeti

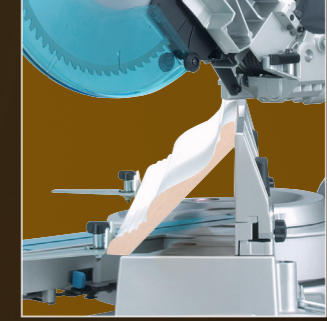

120mm (4-3/4")
süpürgelikte
dik kesim
imkanı

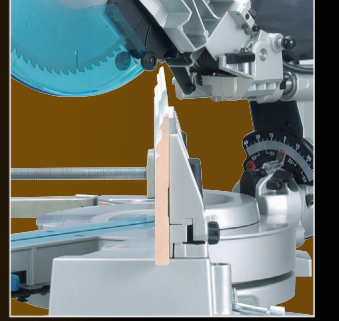

HASSAS KESİM

Çift kızak mekanizması

4 kısa çelik şafttan oluşan çift kızaklı sistemin avantajları;
- Titreşimsiz, hassas, ve düzgün kesim
- Kolay taşınabilir kompakt yapısı

4 kısa çelik şaft

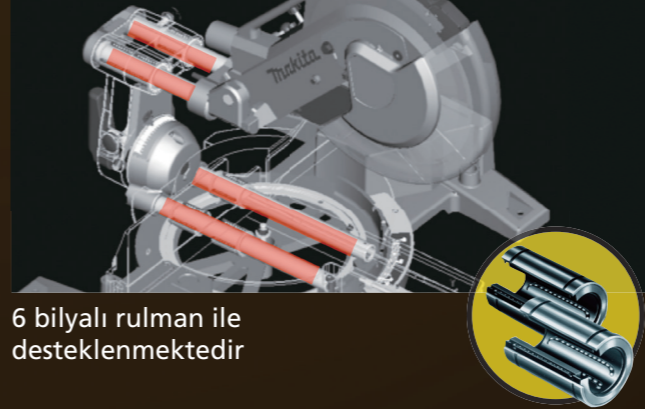

6 bilyalı rulman ile desteklenmektedir

Çift kızaklı sistemin avantajları

Alt ve üst kızak birbirinden bağımsız olarak hareket etmektedir.



Toplam Yükseklik
140mm (5-1/2")

Kolay ayarlanabilen gönye açılı kilidi



- Topuzu 90° döndürerek, gönye açısı kolayca ayarlanabilir.
- 0, 15, 22.5, 31.6, 45 derecelerde açı ayar durakları bulunmaktadır.

Tek pasoda 416 mm ye kadar kesim yapabilir

38 mm (1-1/2") kalınlığında bir dayama aparatı ile tek pasoda 406 mm düz kesim ve 45° de 292 mm lik gönye kesimi yapabilme kapasitesine sahiptir.



Geniş taksimatlı, kolay okunabilen açı göstergesi

22.5, 33.9, 45 derecede açı ayar durakları ile sağa ve sola 45° eğimli kesim yapılabilir.



Kolay Değiştirilme

Taban plakası ayar vidaları arasındaki boşluklar, farklı taban plakalarının çeşitli uygulamalar için kullanılmasına imkan sağlar.

Kare taban plakalı traşlama tabanı



Kılavuz ve dayama aparatı kullanarak parça işlemek için uygundur

Kulplu ofset tabanı



Geniş iş parçaları üzerinde çalışmak için uygundur

Yan saplı dalma tabanı



Tabanın saplarından birine veya ikisine birden kuvvet uygulayarak kullanılabilir.

Yan sap
Aks No. 153489-2

Takım Çantası (opsiyonel)

Kılavuz adaptör seti, freze uç seti, motor ünitesi ve tabanlar gibi avadanlıkları içine koyabileceğiniz standart tabanlı kare takım çantası



Performans Kıyaslaması

Not:

- 1) Test sonuçları büyük ölçüde kullanılan malzemenin sertliği gibi kriterlere bağlıdır.
- 2) Rakip "B" nin kapasitesi 100 olarak kabul edilmiştir.

Traşlama tabanlı motor ünitesi

6 mm'lik uç ile 6 mm derinliğinde ve 1000 mm uzunluğunda kesim yapılmıştır.

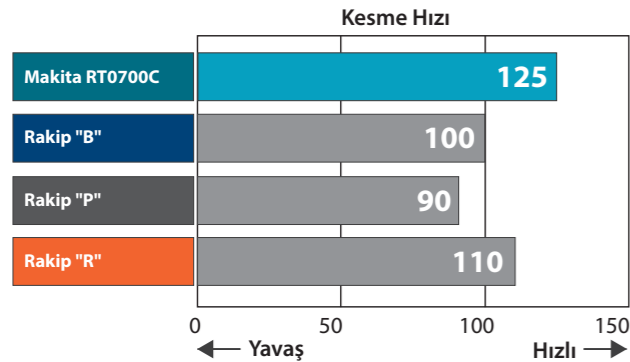

Hız Ayarlı Dik Freze RT0700C 6mm (1/4"), 8mm (3/8") 411 W

- Çift Yalıtım
- Değişken Hız
- Sabit Hız
- Yumuşak Başlangıç
- Toz Emme

Sürekli akım girişi 710W
Kapasite Pens : 6mm, 8mm or 1/4", 3/8"
Boşta devir (Dev/dk) 10,000-30,000
Boyutlar (U x G x Y) 89x89x200mm (3-1/2"x3-1/2"x7-7/8")
Net ağırlık 1.8kg (3.9lbs)

Standart Ekipman:
Kenar Gönye, Traşlama Tabanı, Konik Pens (2 adet), Anahtar (2 adet)



Hız Ayarlı Dik Freze RT0700C

Profesyonellerin ihtiyaçlarını karşılar

4 Farklı Taban Aparatı ile Çok Yönlü Çalışma İmkânı

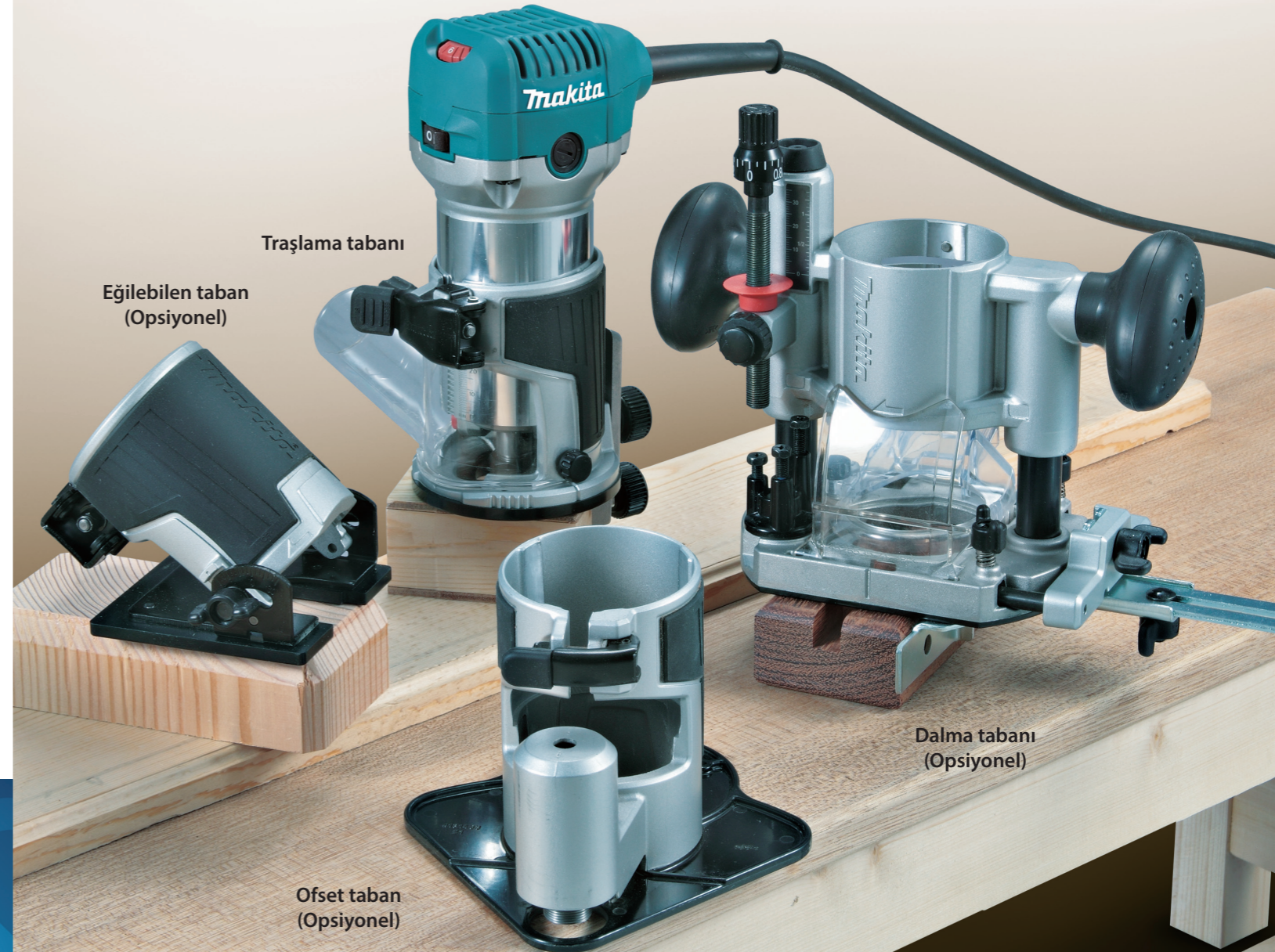

YETKİLİ BAYI

TÜRKİYE
DİSTRİBÜTÖRÜ

reismakina Ticari hayatın 100 yılı
Reis Makina Ticaret ve Sanayi A.Ş.
Abdurrahmangazi Mh. Ebubekir Cd. İmamoğlu Sk.
No: 2 34887 Samandıra / Sancaktepe / İSTANBUL / TÜRKİYE
Tel: +90 444 73 47 (REIS) Faks: +90 (216) 561 46 88
www.reismakina.com



Çeşitli çalışma şekilleri için farklı kombinasyonlar ile kullanılabilir.



Traşlama Tabanı ile

Düzgün, hızlı kesim ve kolay kullanım için yuvarlak taban



Genişletilmiş alt taban sayesinde dayanıklılık korunurken aynı zamanda ucun daha rahat görülmesi sağlanmıştır

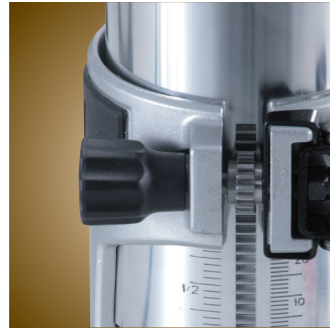

Hassas kesme derinliği ayarı

Kullanıcı konforu için gövde kaymaz elastomer ile kaplanmıştır.

Basit ve etkili taban kilitleme sistemi

Traşlama tabanı yüksek dayanım ve hassasiyet için alüminyumdan yapılmıştır.

Traşlama tabanını korumak ve iş parçası üzerinde rahatlıkla kaymasını sağlamak için plastik kaplanmış taban parçası



Dalma Tabanı (opsiyonel)

Hassas kesme derinliği ayarı
Dalma kapasitesi: 0 - 35mm (0 - 1-3/8")



Ergonomik, çukurlu tokmak tipi kulplar



Ayarlanabilen yan dayanma aparatı

Kolay kullanılabilen kilitleme kolu



Plastik yumuşak kulp

3 kademeli derinlik ayarı

Alüminyum dalma tabanı sayesinde yüksek dayanım ve hassasiyet

Traşlama tabanını korumak ve iş parçası üzerinde rahatlıkla kaymasını sağlamak için plastik kaplanmış taban parçası



RT0700C güçlü, dayanıklı ve hassas bir frezedir.

Daha kolay uç değiştirme için şaft kilidi, dik olarak konumlandırılmış güç kablosu ve düz üst yüzey



Değişken hız ayarı



Yüksek Güç
710W

6mm & 8mm pensler ile kullanılabilir, 1/4" & 3/8" pensler.

Traşlama tabanı yüksek dayanım ve hassasiyet için alüminyumdan yapılmıştır.

Eğilebilir Taban (opsiyonel)

Tek elle kolaylıkla kavranabilen ergonomik gövde
-30° to 45° arası eğilebilme kapasitesi



Genişletilmiş alt taban sayesinde dayanıklılık korunurken aynı zamanda ucun daha rahat görülmesi sağlanmıştır



Hassas kesme derinliği ayarı

Kullanıcı konforu için gövde kaymaz elastomer ile kaplanmıştır.

Basit ve etkili taban kilitleme sistemi

Traşlama tabanı yüksek dayanım ve hassasiyet için alüminyumdan yapılmıştır.

Traşlama tabanını korumak ve iş parçası üzerinde rahatlıkla kaymasını sağlamak için plastik kaplanmış taban parçası

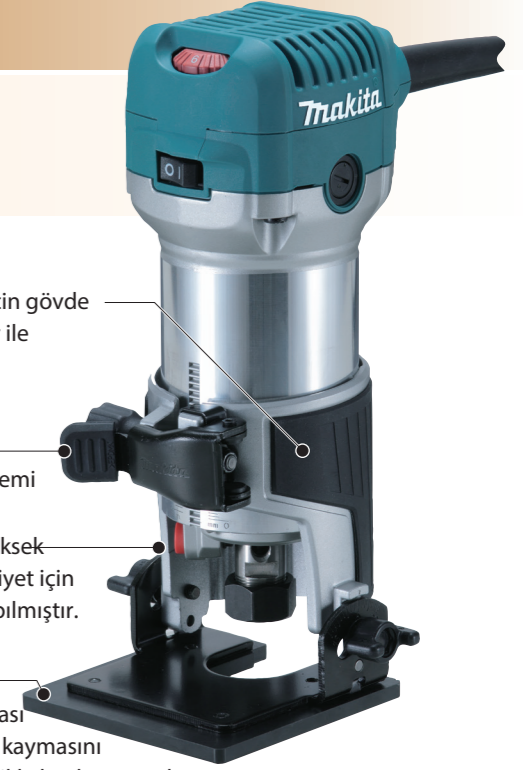

Ofset Taban (opsiyonel)

Dar köşelerde ve duvar kenarlarında çalışma imkanı



Tek elle kolaylıkla kavranabilen ergonomik gövde



Kullanıcı konforu için gövde kaymaz elastomer ile kaplanmıştır.

Basit ve etkili taban kilitleme sistemi

Traşlama tabanı yüksek dayanım ve hassasiyet için alüminyumdan yapılmıştır.

Dar köşelerde kesim imkanı sağlayan bıçak kovani



Traşlama tabanını korumak ve iş parçası üzerinde rahatlıkla kaymasını sağlamak için plastik kaplanmış taban parçası

Tozsuz çalışma (MAKITA Toz Emme Sistemi ile)

Toz Kabı (Opsiyonel)



Ekstra aparat gerektirmeden MAKITA vakum makinalarına bağlanılabilir.

Toz Kabı ve Vakum Makinası OLMADAN



- Baş üstü uygulamalar: Toz ve parçacıklar kullanıcının yüzüne çarparak rahatsız eder.
- Dik uygulamalar: Toz ve parçacıklar zemine düşerek zarar verebilir.
- Yerde uygulama: Deliğin içinden ve etrafından, toz ve parçacıkları temizlemek gerekir.

Toz Kabı ve Vakum Makinası İLE



- Toz kabı, tozu ve parçacıkları tutarak kullanıcının yüzüne gelmelerini engeller.
- Vakum makinası sayesinde toz kabı etkili bir şekilde toz ve kalıntıları çalışılan ortamda uzaklaştırır.
- Uç, işlem esnasında rahatlıkla görülebilir.

Performans Karşılaştırması

1. Test sonuçları, büyük ölçüde malzemenin sertliğine bağlıdır.
 2. Makita'nın bir önceki modelinin kapasitesi 100 olarak kabul edilmiştir.
- Test koşulları: 40mm derinliğe kadar delik açılmıştır. (1-9/16")
Test malzemesi: 40N/mm² 'lik basınç dayanımlı beton.

| Çap: ø10.5mm (13/32") | ←Yavaş | | Hızlı→ | |
|--------------------------|---------|--|--------|-----|
| | HR2611F | | | 105 |
| Makita Önceki model | | | 100 | |
| Rakip "B" | | | 95 | |
| Rakip "H" | | | 90 | |

AVT'nin sonuçları

ELV'ye (Maruz kalınabilecek azami titreşim seviyesi)* ulaşma süresi ve titreşim seviye kıyaslaması

* Bir gün içerisinde kullanıcının, fiziksel hasar görmeden maruz kalabileceği maksimum titreşim miktarı anlamına gelebilir.

| ELV Ulaşma süresi (dk) | | |
|---|--|-------|
| HR2611F Titreşim: 12m/s ² | | 83 dk |
| Rakip "B" Titreşim: 18.5m/s ² | | 35 dk |
| Rakip "H" Titreşim: 20m/s ² | | 30 dk |

Kırcı - Delici (3 mod), Delici (2 mod)

SDS-PLUS uçlar ile kullanılır.

325

| | 26mm (1") | | 26mm (1") | | 26mm (1") | | 23mm (7/8") | | |
|---|--|--|--|--|--|--|--|--|--|
| <input checked="" type="checkbox"/> Çift Yalıtım | | | | | | | | | |
| <input checked="" type="checkbox"/> Değişken Hız | | | | | | | | | |
| <input checked="" type="checkbox"/> Sağ / Sol Dönüş | | | | | | | | | |
| <input checked="" type="checkbox"/> SDS-PLUS Uç | | | | | | | | | |
| <input checked="" type="checkbox"/> Tork Sınırları | | | | | | | | | |
| <input checked="" type="checkbox"/> Toz Emme | | | | | | | | | |
| <input checked="" type="checkbox"/> Entegre Işık (HR2611F / HR2611FT) | | | | | | | | | |
| <input checked="" type="checkbox"/> Taşıma Çantası | | | | | | | | | |
| | | | | | | | | | |
| | Foto: HR2611F | Foto: HR2610 | Foto: HR2611FT | Foto: HR2610T | Foto: HR2601 | Foto: HR2600 | Foto: HR2310T | Foto: HR2300 | |
| | HR2611F | HR2610 | HR2611FT | HR2610T | HR2601 | HR2600 | HR2310T | HR2300 | |
| AVT (Titreşim önleyici tek.) | • | • | • | • | • | • | • | • | |
| LED Işık | • | • | • | • | • | • | • | • | |
| Kolay takılan mandren | • | • | • | • | • | • | • | • | |
| Operasyon modu | 3 Mod | 3 Mod | 3 Mod | 3 Mod | 2 Mod | 2 Mod | 3 Mod | 2 Mod | |
| Sürekli akım girişi | 800W | 800W | 800W | 800W | 800W | 800W | 720W | 720W | |
| Kapasite | Beton: 26mm (1") Çelik: 13mm (1/2") Ahşap: 32mm (1-1/4") | Beton: 26mm (1") Çelik: 13mm (1/2") Ahşap: 32mm (1-1/4") | Beton: 26mm (1") Çelik: 13mm (1/2") Ahşap: 32mm (1-1/4") | Beton: 26mm (1") Çelik: 13mm (1/2") Ahşap: 32mm (1-1/4") | Beton: 26mm (1") Çelik: 13mm (1/2") Ahşap: 32mm (1-1/4") | Beton: 26mm (1") Çelik: 13mm (1/2") Ahşap: 32mm (1-1/4") | Beton: 26mm (1") Çelik: 13mm (1/2") Ahşap: 32mm (1-1/4") | Beton: 23mm (7/8") Çelik: 13mm (1/2") Ahşap: 32mm (1-1/4") | Beton: 23mm (7/8") Çelik: 13mm (1/2") Ahşap: 32mm (1-1/4") |
| Dakikada darbe (Dar/dk) | 0 - 4,600 | 0 - 4,600 | 0 - 4,600 | 0 - 4,600 | 0 - 4,600 | 0 - 4,600 | 0 - 4,600 | 0 - 4,600 | |
| Boşta devir (Dev/dk) | 0 - 1,200 | 0 - 1,200 | 0 - 1,200 | 0 - 1,200 | 0 - 1,200 | 0 - 1,200 | 0 - 1,200 | 0 - 1,200 | |
| Boyutlar (U x G x Y) | 361x77x209mm (14-1/4"x3"x8-1/4") | 361x77x209mm (14-1/4"x3"x8-1/4") | 385x77x209mm (15-1/8"x3"x8-1/4") | 385x77x209mm (15-1/8"x3"x8-1/4") | 361x77x209mm (14-1/4"x3"x8-1/4") | 361x77x209mm (14-1/4"x3"x8-1/4") | 380x77x209mm (15"x3"x8-1/4") | 356x77x209mm (14"x3"x8-1/4") | |
| Net ağırlık | 2.9kg (6.4lbs) 2.8kg (6.1lbs) | 3.0kg (6.6lbs) 2.9kg (6.4lbs) | 3.0kg (6.6lbs) 2.9kg (6.4lbs) | 3.0kg (6.6lbs) 2.9kg (6.4lbs) | 2.9kg (6.3lbs) 2.8kg (6.2lbs) | 2.9kg (6.3lbs) 2.8kg (6.2lbs) | 2.9kg (6.3lbs) 2.7kg (5.9lbs) | 2.9kg (6.3lbs) 2.7kg (5.9lbs) | |

Standart Ekipman : Yan Sap, Derinlik Mesneti, İlave Mandren (HT2611FT, HR2610T, HT2310T) (Uç ayrı satılmaktadır.)

YETKİLİ BAYI

TÜRKİYE
DİSTRİBÜTÖRÜ

reismakina Ticari hayatın 100 yılı

Reis Makina Ticaret ve Sanayi A.Ş.
Abdurrahmangazi Mh. Ebubekir Cd. İmamoğlu Sk.
No: 2 34887 Samandıra / Sancaktepe / İSTANBUL / TÜRKİYE
Tel: +90 444 73 47 (REIS) Faks: +90 (216) 561 46 88
www.reismakina.com



Delici / Kırcı - Delici HR2611F ve HR2601 serisi

Profesyonellerin ihtiyaçlarını karşılar.



SDS-PLUS UÇ



AVT ile
TİTREŞİM ÖNLEYİCİ TEKNOLOJİ
Ekstra Konfor

Foto: HR2611F (Uç ayrı satılmaktadır.)

Son derece düşük titreşim seviyesi

AVT

TİTREŞİM ÖNLEYİCİ TEKNOLOJİ

(HR2611F, HR2611FT, HR2601)

Karşı ağırlık mekanizması

Darbe mekanizması tarafından oluşturulan titreşimi, karşı ağırlık mekanizmasını ters yönde hareket ettirerek azaltır.



Sönümleme yayı

Darbe esnasında uçta oluşan tepki kuvvetini emer.

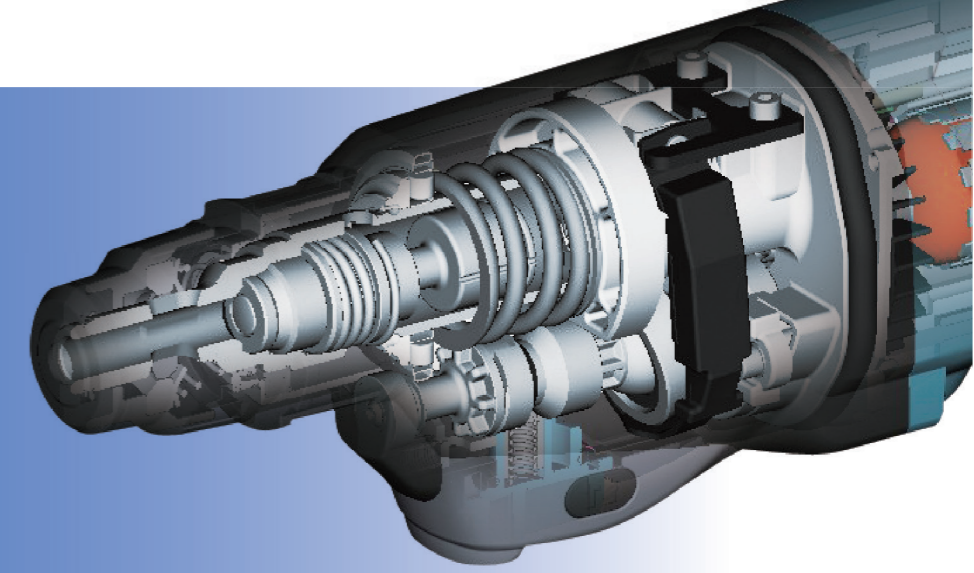

Toz kabı (Opsiyonel)

İç ve bas üstü delme uygulamalarında ve toz oluşumunun engellenmesi gereken yerlerde kullanılabilir.



Kolay derinlik ayarı

Derinlik mesneti tek hareketle ayarlanabilir.



Kömür tutucu sayesinde dönüş yönü değiştirilebilir

Avantajları şunlardır:

- Kömürü tozdan ve parçacıklardan korur
- Kömürün 2.7 kat daha uzundur
- Ters dönüş yönünde bile aynı hız ve tork elde edilir
- Basit sarım modeli sayesinde tamirati kolaydır ve kısa sürer

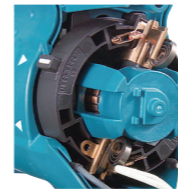

Ergonomik sap

Maksimum itiş gücünü sağlamak için tasarlanmıştır.

Yumuşak, kauçuk sap

Daha fazla konfor ve daha yüksek kontrol sağlar.



Kolay takılabilen mandren

Mandren 1 saniyede takılabilir.
(HR2611FT, HR2610T, HR2310T)



Minimum balans

Daha uzun bir kılavuz ile

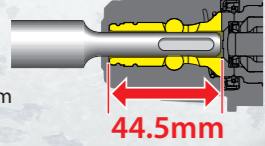

Rakip B : 38.5mm
Rakip H : 36mm

Kolay uç değiştirme

40 farklı uç - açısı ayarı

Keski adaptörü olmadan uç açısı değiştirilebilir.

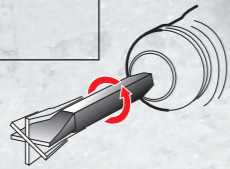

23mm (7/8")/ 26mm (1")

Kırıcı - Delici 3 mod

Delici 2 mod



SDS-PLUS UÇ

Tork sınırlandırıcı

Delici uç betonun içinde demire denk gelirse, tork sınırlandırıcı sistem ucu durdurur.

Çalışma modu değiştirme kodu

Kırılma riskini azaltmak için dişli kutusunun altına yerleştirilmiştir.

LED ışık

Gecikmeli sönme fonksiyonu



(HR2611F, HR2611FT)

Foto : HR2611F (Uç ayrı satılmaktadır.)



Kırma - Delme



Kırma (HR2611F, HR2610, HR2611FT, HR2610T, HR2310T)



Delme (Mandren opsiyoneldir)



Akülü Kırıcı - Delici
BHR242, BHR243 24mm
Kolay deęiřtirilebilen mandren

Profesyonellerin ihtiyalarını karřılar



SDS-PLUS uęlar
ile kullanılır.

Her Alanda Yüksek Performans



Foto : BHR242 & DX01
Toz toplama seti (DX01) opsiyoneldir
U ayrı satılmaktadır

18V
LITHIUM-ION

HEPA
filter

BL
MOTOR

LXT

TEMİZ

Toz Emme Sistemi

HEPA filtresi

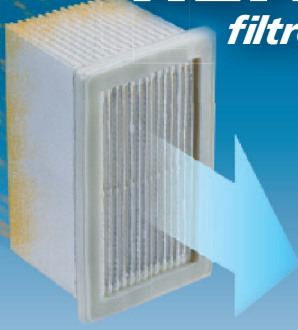

HEPA Filtresi

Hassas hava filtresi her boyutta partikülü tutarak %99,75 verim oranı ile çalışır.

Toz Emme Hacmi

| | |
|-------------|-----|
| BHR242+DX01 | 120 |
| Rakip H | 100 |
| Rakip D | 45 |

Rakip H'nin kapasitesi 100 kabul edilerek hesaplanmıştır.



Toz Kutusu

Toz kutusu, kapağının üzerindeki butona basılarak kolayca açılabilir.



Toz Giriş Kısmı

Uç uzunluğuna göre ayarlanabilir.

Toz Emme Sistemi (Opsiyonel)

DX01 (BHR242 için) / DX02 (BHR243 için)



Derinlik mesneti istenilen seviyeye ayarlanabilir.

Şeffaf toz kutusu içeride biriken toz miktarını görmeye olanak sağlar.

Kutunun kapasitesi, bir şarj süresince çalışmada oluşacak tozdan daha fazlasını tutabilecek şekilde tasarlanmıştır.

Entegre DC Motor toz emme sistemine göre tasarlanmıştır, bu sistem delme performansını olumsuz etkilemez.

Alete kolayca takılıp çıkartılabilir.

Test Koşulları: 60 mm derinliğinde (2-3/8") delikler açılmıştır. Test malzemesi: 70 N/mm² dayanımında betondur. 10,5 mm çapında bir uç ile, toz torbası tamamen dolana kadar yatay delme işlemi yapılmıştır.

*1: Yatay ve dikey delme işlemlerinde toplanılan toz miktarı, toz kutusunun tasarımına ve filtrenin pozisyonuna bağlıdır.

*2: Toz toplama oranının %80 civarına düşmesine yol açan sebep toz haznesinin temizlenmesi için harcanan süredir.

BL MOTOR



Kömürsüz DC motor

- Enerji üretimi kömürsüz DC motorlarda sürtünme olmaması sebebiyle daha yüksektir.
- Motorun içinde daha düşük sıcaklık oluşmaktadır.
- Tek şarj ile daha uzun süre çalışabilmektedir.

Tek şarj ile daha uzun çalışma süresi

- BLDC motor sayesinde tek şarj ile yapılan iş miktarı artmıştır.
- Dolayısıyla, akü ömrü artacağı için, akü maliyeti de azalmış olacaktır.

Sürekli ve uzun süre çalışmaya elverişli

- Isı üretimi daha az olacağı için yoğun çalışma şartlarında bile aletinde gövdesinde oluşacak olan sıcaklık değeri düşük olacaktır.

UZUN ÖMÜRLÜ

Kömürsüz DC motoru ile yüksek performans

İş Hacmi (tek bir şarj ile)

| | ø20.0mm'lik uç ile delme işleminde |
|------------------|------------------------------------|
| BHR242 | 160 |
| 18V Önceki model | 100 |

18 V luk önceki modelin kapasite değeri 100 kabul edilmiştir.
Test Koşulları: 60 mm (2-3/8") derinliğinde delik açılmıştır.
Test Malzemesi: 40 N/mm² basınç dayanımlı beton

GÜÇLÜ

18 V kırıcı - delici ile üstün delme performansı

Çalışma Hızı

| | ø20.0mm'lik uç ile delme işleminde |
|------------------|------------------------------------|
| BHR242 | 115 |
| 18V Önceki model | 100 |

24 V luk önceki modelin kapasite değeri 100 kabul edilmiştir.
Test Koşulları: 60 mm (2-3/8") derinliğinde delik açılmıştır.
Test Malzemesi: 40 N/mm² basınç dayanımlı beton

18V
LITHIUM-ION



Sap kısmına yakın olan ağırlık merkezi, tetik ile aynı hizada olan uç eksenini ile üstün hareket kabiliyeti



Konforlu sap
Azami itiş gücü sağlayan ergonomik dizayn

Ağırlık merkezi



Kolay takılabilen mandren

Kolay takılabilen mandren
(sadece BHR243)



Hafif

Aletin ağırlığı + Toz emme ünitesi:
BHR242+DX01; 4.6kg (10.2lbs)
BHR243+DX02; 4.8kg (10.6lbs)



3 çalışma modu

Delme + Kırma / Kırma / Delme

Kolay uç değiştirme özelliği

Sağ/sol dönüş butonu



Daha uzun kılavuz kısmı sayesinde uç daha az balans yapar

40 değişik uç açısı

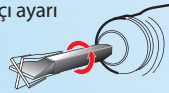

Özel kauçuk bağlantı yapısı

Aküyü titreşimden kaynaklanan hasarlardan korur.
Akü bağlantı noktalarında oluşabilecek hasarları önler.
Sapın alt kısmında itibaren aralarında titreşim sönümleyici kauçuk bir bölme olan 2 bölüme ayrılmıştır.

Foto : BHR242
Uç ayrı satılmaktadır.

Toz kabı seti
(opsiyonel)



Şarj aleti
DC18RA / DC18RC



Hızlı Şarj
22 dk

Şarj aleti
DC18RD
Şarj süresi:
60 dakika



Akü
BL1830
Daha yüksek kapasite
BL1830 18V-3.0Ah



Akülü Kırıcı - Delici

BHR242 / BHR243

24mm (15/16") SDS-PLUS uçlar ile kullanılır.

- Değişken Hız
- Fren
- Sağ/Sol Dönüş
- SDS-PLUS Uç
- Tork Sınırlandırıcı
- Toz Emme
- Taşıma Çantası



| | BHR242 | BHR243 Mandren |
|--------------------------------|--|--|
| Kapasite | Beton : 24mm (15/16") Çelik : 13mm (1/2") Ahşap : 27mm (1-1/16") | Beton : 24mm (15/16") Çelik : 13mm (1/2") Ahşap : 27mm (1-1/16") |
| Dakikada darbe (Dar/dk) | 0-4,700 | 0-4,700 |
| Boşta devir (Dev/dk) | 0-950 | 0-950 |
| Boyutlar (U x G x Y) | 328x85x213mm (12-7/8"x3-3/8"x8-3/8") | 353x85x213mm (13-7/8"x3-3/8"x8-3/8") |
| Net Ağırlık | 3.3kg (7.2lbs) | 3.4kg (7.6lbs) |

Standart Ekipman:

Hızlı şarj aleti, akü, mandren, derinlik mesneti, yan sap
(Uç ayrı satılmaktadır)

YETKİLİ BAYI

TÜRKİYE
DİSTRİBÜTÖRÜ



reismakina | Ticari hayatta 40 yıl

Reis Makina Ticaret ve Sanayi A.Ş.
Abdurrahmangazi Mh. Ebubekir Cd. İmamoğlu Sk.
No: 2 34887 Samandıra / Sancaktepe / İSTANBUL / TÜRKİYE
Tel: +90 444 73 47 (REIS) Faks: +90 (216) 561 46 88
www.reismakina.com





26mm (1") Akülü Kırıcı - Delici

Profesyonellerin ihtiyaçlarını karşılar

BHR262, BHR262T 36V-2.6Ah
ilave mandren

HR262D, HR262TD 36V-2.2Ah
ilave mandren



 SDS-PLUS uçlar
ile kullanılır.



Foto : BHR262
Uç ayrı satılmaktadır

Akülü Kırıcı - Delicilerdeki Gelişimin Son Noktası



Foto : HR262D

Akü
BL3626
2.6Ah



Hızlı Şarj
22dk.

36V LITHIUM-ION

Akü
BL3622A
2.2Ah

Akü şarj
göstergeli



36V Lityum Akü ile Olağanüstü Performans

Performans karşılaştırması

Uç çapı: 16.5mm

BHR262/T

150

Daha hızlı

18V Önceki model

100

◀ Yavaş

Hızlı ▶

Test koşulları: 40N/mm² dayanımında beton delinmiştir.

Not: 1) Bazı koşullar altında değişiklik gösterebilir. 2) Karşılaştırmada bir önceki modelin kapasitesi 100 olarak kabul edilmiştir.

Titreşim sönümleyici sap ve aletin dengeli tasarımı
daha yüksek kontrol ve daha rahat bir kullanım sağlar.



Titreşim azaltan sap kullanıcının elinde oluşan yorgunluğu azaltır.



Ağırlık merkezi sapa daha yakındır, böylece aletin uç kısmında oluşan yük azaltılmıştır.

Ergonomik dizayn, uca merkez eksenini aynı doğrultuda basınç uygulanabilmesine yardımcı olur



3 çalışma modu

- Delme - kırma
- Delme
- Kıрма



Elastomer

Dış darbelerden korur

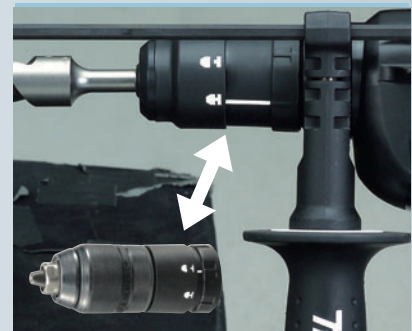

Kolay takılabilen mandren

(sadece BHR262T/ HR262TD için)

Bir adaptör yardımı ile
toz kabı (opsiyonel) yerleştirilebilir.
(sadece BHR262/ HR262D için)



SDS-PLUS uçlar
ile kullanılır.

Tork sınırlandırıcı
Delici uç betonun içinde
demir gibi takviye
malzemeleri ile
karşılaştığında, tork
sınırlandırıcı ucu durdurur

Değişken hız kontrolü

Tek elle kullanılabilen
yön değiştirme butonu

Kaymayı önleyici
kauçuk kaplı
yumuşak sap

Tek hareketle
kolayca mandren değişimi

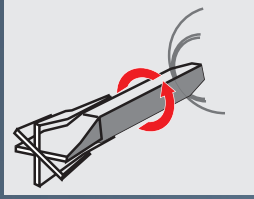

40 farklı kilitleme konumu ile
uç 360° dönebilir.

LED ışık

Tetiğe basıldığında,
motor çalışmadan önce ışık yanar.

Işık, tetik bırakıldıktan 12 saniye
sonra söner.

Uç ayrı satılmaktadır.

BHR262, BHR262T

Hızlı Şarj Sistemi



2.6Ah BL3626
(194873-2)



Hızlı Şarj
22dk.

DC36RA
sadece BL3626 için

HR262D, HR262TD

Standart Şarj Sistemi



2.2Ah BL3622A
(195410-5)

Akü Şarj Göstergesi



Şarj Süresi
60dk.



DC36WA
sadece BL3626 için

Akü Dönüştürücü

BCV01 (opsiyonel)

BCV01 ile 2 adet 18V akü birarada 36V gücündeki akü yerine kullanılabilir.

18V x 2

2 adet 18V akü ile çalışan aletler için



Akü şarj göstergesi ile



Akü Dönüştürücü

BCV02 (opsiyonel)

BCV01 ile 2 adet 18V akü birarada 36V gücündeki akü yerine kullanılabilir.

18V x 2

2 adet 18V akü ile çalışan aletler için



Akü şarj göstergesi ile



Akü Adaptörü

BAP36N (opsiyonel)

Alet ağırlığını düşürerek el ve parmak yorgunluğunu azaltmaya yarar ve akünün belde taşınmasına imkan sağlar.

36V

36V akü ile çalışan aletler için



Performans Karşılaştırması

Uç çapı: 10.5mm

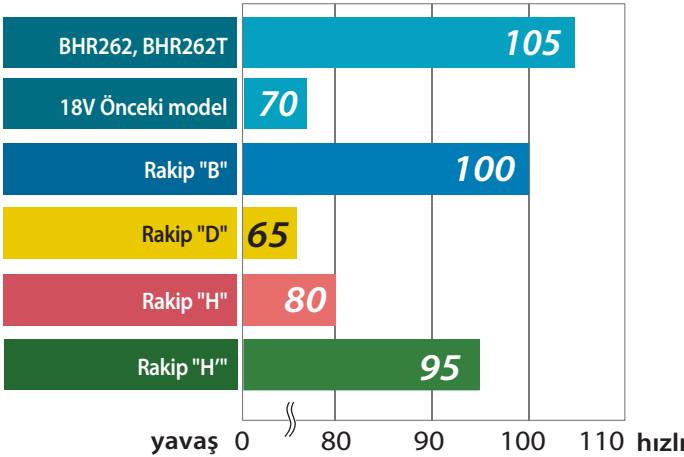

Uç çapı: 16.5mm

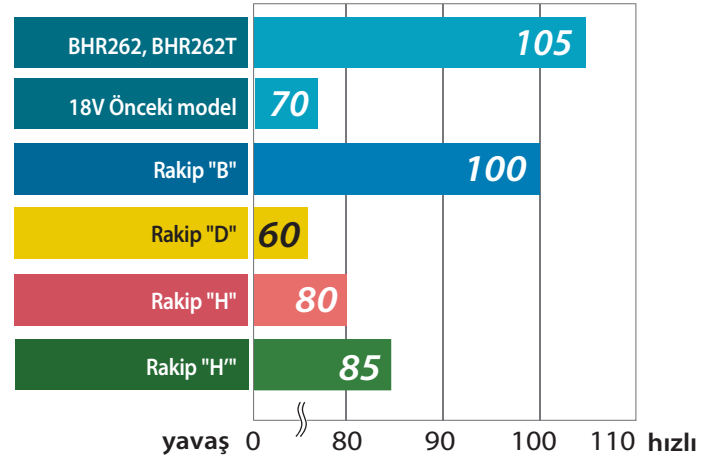

Test koşulları: 40N/mm² dayanımında beton delinmiştir.

Not: 1) Bazı koşullar altında değişiklik gösterebilir. 2) Karşılaştırmada Rakip "B" nin kapasitesi 100 olarak kabul edilmiştir.

Akülü Kırıcı - Delici

26mm (1") SDS-PLUS uçlar ile kullanılır.

442

Değişken hız

Toz emme

Sağ / sol dönüş

Entegre ışık

SDS-PLUS uç

Taşıma çantası

Tork sınırlandırıcı

36V
LITHIUM-ION



Kolay takılabilen mandren

BHR262 / HR262D

Kapasite

Beton : 26mm (1")
Çelik : 13mm (1/2")
Ahşap : 32mm (1-1/4")

Dakika darbe (Dar/dk)

0-4,800

Boşta devir (Dev/dk)

0-1,200

Boyutlar (U x G x Y)

363x104x235mm (14-1/4"x4-1/8"x9-1/4")

Net ağırlık

4.5kg (9.9lbs)

BHR262T / HR262TD

Kapasite

Beton : 26mm (1")
Çelik : 13mm (1/2")
Ahşap : 32mm (1-1/4")

Dakika darbe (Dar/dk)

0-4,800

Boşta devir (Dev/dk)

0-1,200

Boyutlar (U x G x Y)

387x104x235mm (15-1/4"x4-1/8"x9-1/4")

Net ağırlık

4.8kg (10.6lbs)

Standart Ekipman:

Hızlı şarj aleti (BHR262/T), Şarj aleti (HR262D/TD), Akü, Derinlik mesneti, Yan şap (Uç ayrı satılmaktadır)

YETKİLİ BAYI

TÜRKİYE
DİSTRİBÜTÖRÜ



Ticari hayatta 10 yıl

Reis Makina Ticaret ve Sanayi A.Ş.
Abdurrahmangazi Mh. Ebubekir Cd. İmamoğlu Sk.
No: 2 34887 Samandıra / Sancaktepe / İSTANBUL / TÜRKİYE
Tel: +90 444 73 47 (REIS) Faks: +90 (216) 561 46 88
www.reismakina.com



Makita

Profesyonellerin ihtiyaclarını karřilar

Akölü Darbeli Vidalama / Akölü Matkap Vidalama
Akölü Darbeli Matkap Vidalama



2KAT
DAHA UZUN ÖMÜR

18V
LITHIUM-ION

BL
MOTOR

LXT

BRUSH LESS



2013 Yeni Serileri Belirlendi

Yüksek Performanslı Kömürsüz DC Motor

Kömürsüz DC motor

- Enerji üretimi kömürsüz DC motorlarda sürtünme olmaması sebebiyle daha yüksektir.
- Motorun içinde daha düşük sıcaklık oluşmaktadır.
- Tek şarj ile daha uzun süre çalışabilmektedir.

Tek şarj ile daha uzun çalışma süresi

- BLDC motor sayesinde tek şarj ile yapılan iş miktarı artmıştır.
- Akü ömründe dolayısıyla artacağı için, akü maliyeti de azalmış olacaktır.

Sürekli ve uzun süre çalışmaya elverişli

- Isı üretimi daha az olacağı için yoğun çalışma şartlarında bile aletinde gövdesinde oluşacak olan sıcaklık değeri düşük olacaktır.

Ahşaba 65 mm'lik kaba dişli vida atılmıştır
Tek bir şarjda yapılan iş miktarı:

380adet

DAHA UZUN ÇALIŞMA SÜRESİ

DAHA HIZLI

KÜÇÜK

BDF459 : 179mm
BHP459 : 192mm

18V
LITHIUM-ION

Darbeli Matkap Vidalama
BHP459

Matkap Vidalama
BDF459

Darbeli Vidalama
BTD129

DAHA UZUN AKÜ ÖMRÜ

Kömürsüz Motor + LXT Şarj Sistemi

BL MOTOR **LXT**

Hızlı Şarj
22 dk

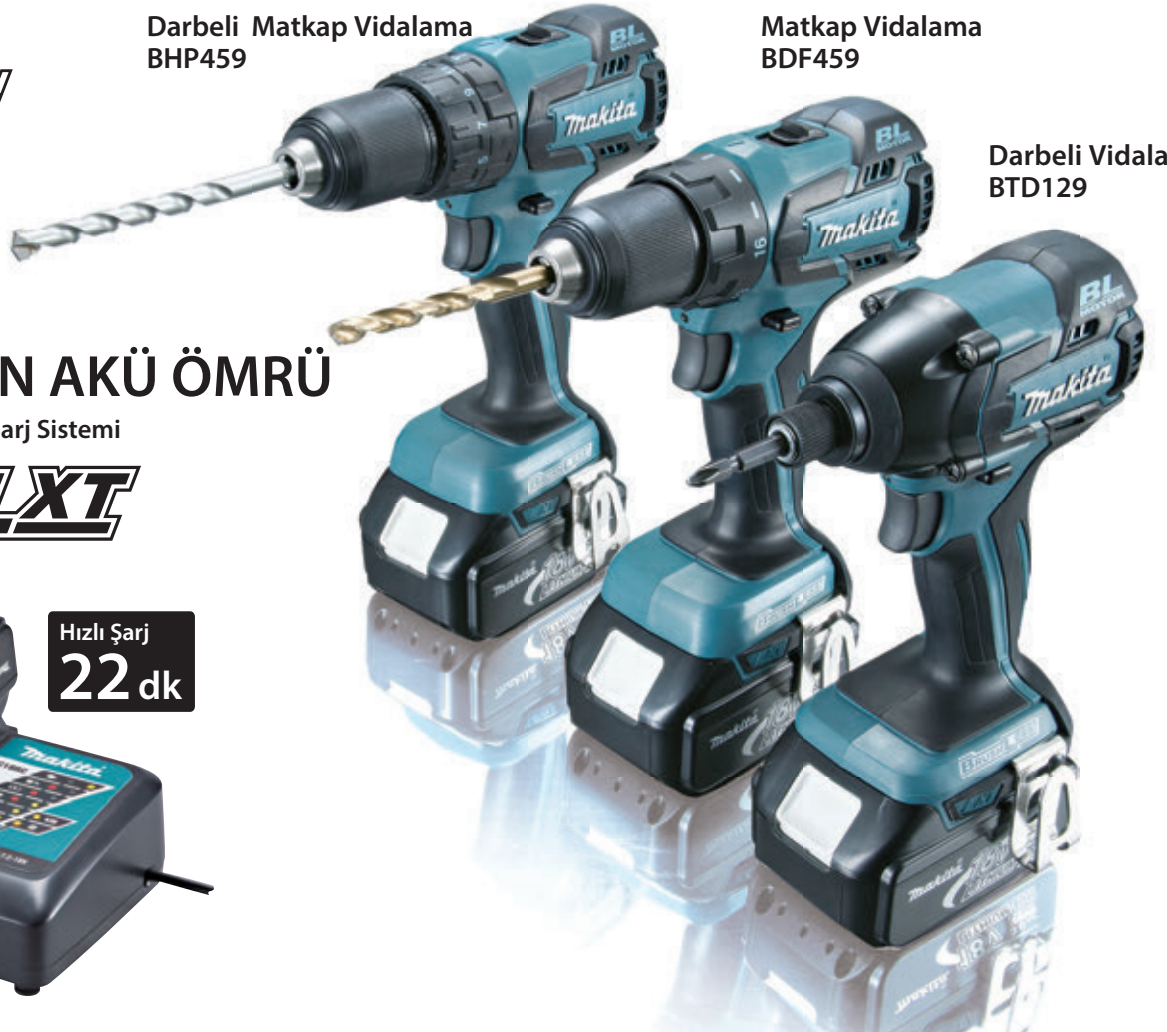

Ergonomik Sap



A Uca en yüksek itiş gücünü sağlamak için, sapın arka kısmı geniş ve çukurlu olarak tasarlanmış, kullanıcının baş parmağı ile işaret parmağı arasındaki U şekline oturacak şekilde üretilmiştir.

B Yumuşak kauçuk sap eldeki yorgunluğu azaltır, daha konforlu bir tutuş ve daha fazla kontrol sağlar.

Ön yanma fonksiyonlu LED ışığı

Tetiğe basıldığında rotor dönmeye başlamadan önce ışık yanar



Metal dişli yapısı

Metal dişliler sayesinde ekstra dayanıklı güç aktarma ünitesi (BDF459, BHP459)



Mekanik 2 kademeli hız ayarı

(BDF459, BHP459)

16 Tork kademesi

(BDF459, BHP459)

Çalışma modu seçme tamburu

(BHP459)

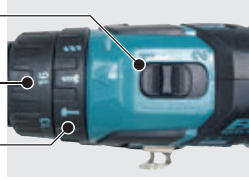

Anahtarsız mandren

Tek elle kolayca uç değiştirme imkanı sağlar (BDF459, BHP459)

Tetik üzerinden değişken hız kontrolü

Küçük kemer klipsi

Piyasada bulunan alet askıları ile kullanılabilir



Akü: BL1830
18V-3.0Ah

Akü: BL1815
18V-1.3Ah

Hızlı Şarj Aleti
DC18RC, DC18RA
Şarj süresi 22dk.

Şarj Aleti
DC18SD
Şarj süresi 60dk.



BHP459

DC18RC

DC18RA

DC18SD



Akülü Darbeli Vidalama

- Değişken Hız
- Fren
- Sağ-sol dönüş
- Entegre ışık
- Taşıma çantası



BTD129

| | |
|--------------------------------|--|
| Kapasite | Makina vidası: M4 - M8 (5/32" - 5/16") Standart vida: M5 - M14 (3/16" - 9/16") Yüksek gerilimli vida: M5 - M12 (3/16" - 1/2") Kaba vida (uzunluk): 22 - 125mm (7/8" - 4-7/8") |
| Dakikada darbe (dar/dk) | 0-3,200 |
| Boşta devir (dev/dk) | 0-2,500 |
| Maks. sıkma torku | 160N.m (1,420in.lbs) |
| Boyutlar (U x G x Y) | 147x79x244mm (5-7/8"x3-1/8"x9-5/8") |
| Net ağırlık | 1.3kg (2.9lbs) BL1815 ile 1.5kg (3.4lbs) BL1830 ile |

Standart Ekipman : Hızlı şarj aleti, akü

Akülü Matkap Vidalama

Akülü Darbeli Matkap Vidalama

- Değişken hız
- Fren
- Sağ-sol dönüş
- 2 kadeleli hız ayarı
- Anahtarsız mandren
- 16 tork ayarı
- Entegre ışık
- Taşıma çantası



BDF459

BHP459

BDF459 13mm (1/2")

BHP459 13mm (1/2")

| | BDF459 | BHP459 |
|--------------------------------|--|---|
| Kapasite | Çelik : 13mm (1/2") Ahşap : 38mm (1-1/2") | Çelik : 13mm (1/2") Ahşap : 38mm (1-1/2") Taş : 13mm (1/2") |
| Dakikada darbe (dar/dk) | - | Yüksek : 0-22,500 Düşük : 0-6,000 |
| Boşta devir (dev/dk) | Yüksek : 0-1,500 Düşük : 0-400 | Yüksek : 0-1,500 Düşük : 0-400 |
| Maks. sıkma torku | Sert/Yumuşak: 45 / 25N.m | Sert/Yumuşak: 45 / 25N.m |
| Boyutlar (U x G x Y) | 179x78x256mm (7"x3-1/16"x10-1/8") | 192x78x256mm (7-9/16"x3-1/16"x10-1/8") |
| Net ağırlık | 1.5kg (3.2lbs) BL1815 ile 1.7kg (3.7lbs) BL1830 ile | 1.5kg (3.3lbs) BL1815 ile 1.7kg (3.8lbs) BL1830 ile |

Standart Ekipman : Hızlı şarj aleti, akü, (+) (-) Vidalama ucu

YETKİLİ BAYI

TÜRKİYE
DİSTRİBÜTÖRÜ



Ticari hayatta 

Reis Makina Ticaret ve Sanayi A.Ş.
Abdurrahmangazi Mh. Ebubekir Cd. İmamoğlu Sk.
No: 2 34887 Samandıra / Sancaktepe / İSTANBUL / TÜRKİYE
Tel: +90 444 73 47 (REIS) Faks: +90 (216) 561 46 88
www.reismakina.com





Profesyonellerin ihtiyaçları için

Akülü Darbeli Matkap Vidalama Akülü Matkap Vidalama



Akülü Matkap Vidalama
6391D

Akülü Darbeli Matkap Vidalama
8391D

Matkap Vidalamalar Yenilendi

Yüksek sağlamlılık ve kullanılabilirlik



Akülü Darbeli Matkap Vidalama

8271D/8281D 10mm 8381D/8391D 13mm

Akülü Matkap Vidalama

6261D/6271D/6281D 10mm 6381D/6391D 13mm



| | 8271D | 8281D | 8381D | 8391D | 6261D | 6271D | 6281D | 6381D | 6391D |
|---------------------------------|----------------|----------------|----------------|----------------|----------------|----------------|----------------|----------------|----------------|
| Kapasite | | | | | | | | | |
| Çelik : | 10mm | 10mm | 13mm | 13mm | 10mm | 10mm | 10mm | 13mm | 13mm |
| Ahşap : | 25mm | 25mm | 25mm | 36mm | 21mm | 25mm | 25mm | 25mm | 36mm |
| Tuğla : | 8mm | 10mm | 13mm | 13mm | - | - | - | - | - |
| Darbe devir | | | | | | | | | |
| Yüksek : | 0-19,500 | 0-19,500 | 0-19,500 | 0-19,500 | - | - | - | - | - |
| Düşük : | 0-6,000 | 0-6,000 | 0-6,000 | 0-6,000 | - | - | - | - | - |
| Boşta Devir | | | | | | | | | |
| Yüksek : | 0-1,300 | 0-1,300 | 0-1,300 | 0-1,300 | 0-1,300 | 0-1,300 | 0-1,300 | 0-1,300 | 0-1,300 |
| Düşük : | 0-400 | 0-400 | 0-400 | 0-400 | 0-400 | 0-400 | 0-400 | 0-400 | 0-400 |
| Azami Tork (N.m) | | | | | | | | | |
| Sert : | 30 | 30 | 30 | 42 | 24 | 30 | 30 | 30 | 42 |
| Yumuşak : | 18 | 18 | 18 | 27 | 14 | 18 | 18 | 18 | 27 |
| Ölçüler (mm) (U x G x Y) | 210 x 95 x 240 | 210 x 95 x 240 | 218 x 95 x 240 | 234 x 97 x 252 | 192 x 79 x 240 | 192 x 95 x 240 | 192 x 95 x 240 | 200 x 95 x 240 | 216 x 97 x 252 |
| Net ağırlık | 1.6kg | 1.7kg | 1.7kg | 2.3kg | 1.4kg | 1.5kg | 1.6kg | 1.6kg | 2.2kg |
| Akım | 12V | 14.4V | 14.4V | 18V | 9.6V | 12V | 14.4V | 14.4V | 18V |

Standart Ekipmanlar Hızlı Şarj Cihazı, Akü, Uç

AVT

Anti-Vibration Technology

(HR3210C ve HR3210FCT)

Yeni GÜÇ NESLİ
Yeni TİTREŞİM YÖNETİMİ
Yeni KONFORLU TASARIMI

Darbe Enerjisi: 5.5J
AVT 'li Titreşim Seviyesi: 10m/s²



HR3210C

Çok Düşük Titreşim ile Daha Güçlü Delme ve Kırma

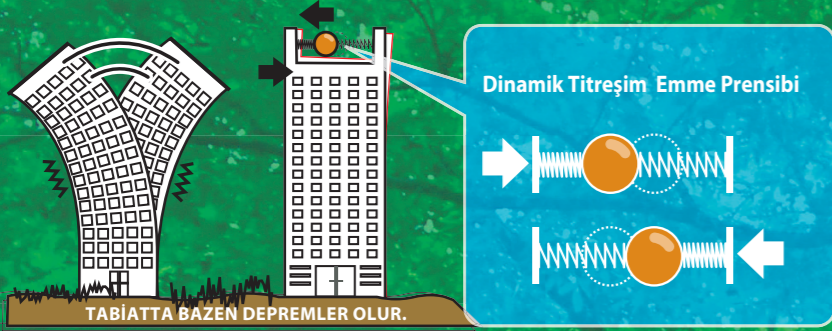

MAKİTA'NIN AKTİF DİNAMİK TİTREŞİM EMME SİSTEMİ

Krank mili ile hareket eden piston ile sıkıştırılan havanın bir kısmı dengeleyici oda daki çelik mili ters yönde iterek titreşimi azaltır.

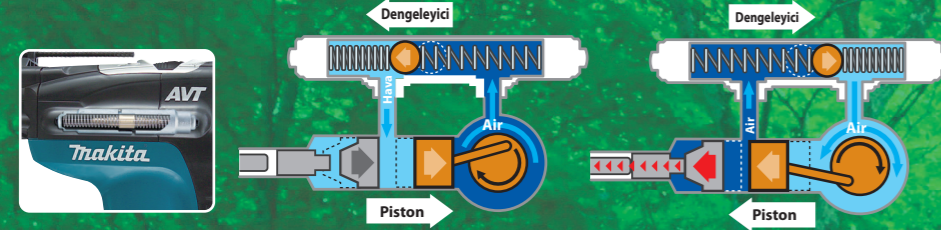

Titreşim Emici Arka Tutamak

Menteşe ile tutturulmuş arka tutamak amortisör yardımıyla titreşimi engeller.

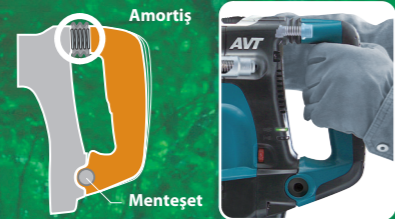

AVT Sonuçları

Titreşim seviye-zaman karşılaştırması (ELV)

| | 20min | 40min | 60min | 80min | 100min | ELV süresi |
|----------------------|--------------------|-------------------------|-------------------------|-------------------------|--------|------------|
| HR3210C HR3210FCT | | ● 10.0 m/s ² | | | | 120 dakika |
| Rakip H | | | ● 14.5 m/s ² | | | 57 dakika |
| Rakip B | | | | ● 16.5 m/s ² | | 44 dakika |
| Titreşim seviyesi | 10m/s ² | 15m/s ² | 20m/s ² | 25m/s ² | | |

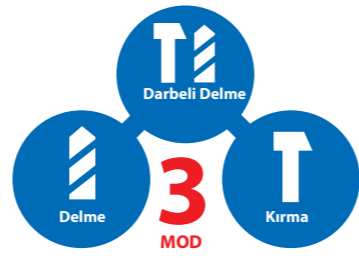

Çalışma Modlarına Basit ve Tek Butonla Geçiş

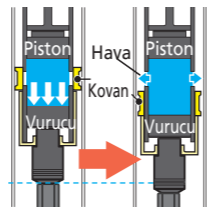

Boştaiken darbeleme yapmaz.
Bu sayede aletin ömrü uzar.

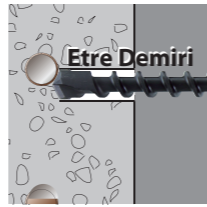

Tork Sınırlandırıcı
Delme sırasında karşılaşılan engeller alete zarar vermez.

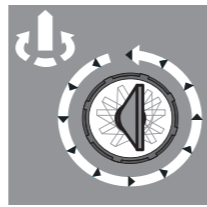

24 Farklı Keski Ayar Çıkışı

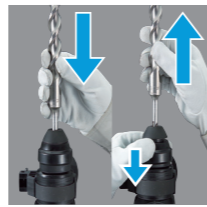

Kayar Mandren Çubuğu
:: Tak çalıştır.
:: Çek çıkar.



Daha yüksek kontrol ve konfor sağlar.



Koruma Çemberli Fonksiyon Değiştirme Anahtarı



Otomatik Durdurmalı Karbon Fırçalar
2 Kat Uzun Ömürlü Karbon Fırçalar

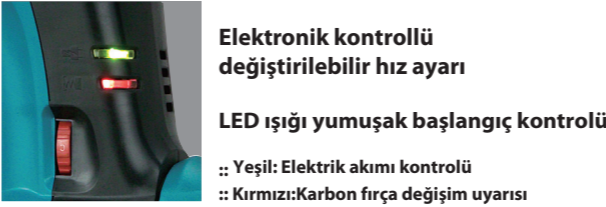

Elektronik kontrollü değiştirilebilir hız ayarı

LED ışığı yumuşak başlangıç kontrolü
:: Yeşil: Elektrik akımı kontrolü
:: Kırmızı: Karbon fırça değişim uyarısı

3 mode Elektropnömatik Delici Kırıcı SDS-Plus uç

HR3210FCT



HR3210C



HR3200C





Dekupaj Testere

4350T, 4350CT, 4350FCT

Düz Tip

4351T, 4351CT, 4351FCT

Topuzlu Tip

Profesyonellerin Tercihi



B Tip Bağlantı
Dekupaj Bıçağı



YÜKSEK KALİTE ve GÜVENİLİRLİK

Üstün Manevra Kabiliyeti



Aletsiz Bıçak
Değişimi

Düşük Ses
Düşük Titreşim

Elektronik
Kontrol*

LED
Aydınlatma Işığı*

Ahşaptaki Kapasitesi
135mm

Güçlü Motor
720W*

*4350CT, 4350FCT, 4351CT, 4351FCT

*4350FCT, 4351FCT

*4350CT, 4350FCT, 4351CT, 4351FCT



Düşük Ses & Düşük Titreşim

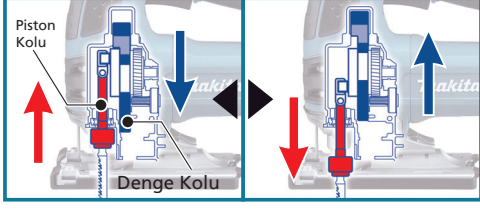

Elektronik Kontrol



- Anahtarlı Değişken Hız Kontrolü
- Sabit Hız Kontrolü
- Yumuşak Başlangıç

Özellik Karşılaştırması

| Model | 4350T | 4350CT | 4350FCT | 4351T | 4351CT | 4351FCT |
|---------------------|---------|--------|---------|-------------|--------|---------|
| Tip | Düz Tip | | | Topuzlu Tip | | |
| Sürekli Giriş Akımı | 580W | 720W | 720W | 580W | 720W | 720W |
| Elektronik Kontrol | - | ● | ● | - | ● | ● |
| Aydınlatma Işığı | - | - | ● | - | - | ● |

Kesim Verimi Karşılaştırması

Test şartları:
Malzeme : 48mm MDF
Salınım Modu: 3 Bıçak: B-10

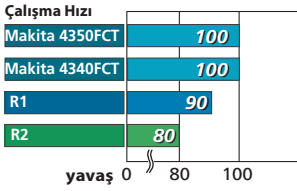

Test şartları:
Malzemeleri: 3.2mm SPCC
Salınım Modu: 0 Bıçak: B-22

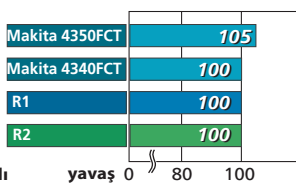

LED Aydınlatma Işığı
(sadece 4350FCT, 4351FCT)

Ergonomik Tasarımlı
Kauçuk Kaplı Sap



3 Seviyeli Salınım Ayarı
+ Düz Kesim Ayarı

Koruyucu Plaka

Sert Alüminyum Taban
Üfleyici Fonksiyonu

Toz Çıkış Kanalı

Açılı Kesim Ayarı

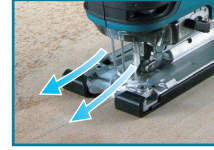

Aksesuarlar

Kılavuz Ray

1.4m: Parça No. 194368-5
3.0m: Parça No. 194367-7

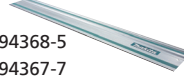

Kılavuz Kenar Gönye

Parça No. 193516-3



Kılavuz Ray Adaptör Seti

Parça No. 193517-1



Koruyucu Plaka

Parça No. 417852-6



Toz Emme Kanalı

Parça No. 417853-4



Kıymık Önleyici Parça

Parça No. 192557-6



Hortum

Parça No. A-34229



Not: Lütfen, yapacağımız işe uygun olan farklı bıçak tiplerini kullanınız.

Dekupaj Testere

- Çift Yalıtım
- Salınlı Kesim
- B Tipi Bağlantılı Dekupaj Bıçağı
- Toz Toplayıcı
- Elektronik Hız Kontrolü 4350CT/ FCT, 4351CT/ FCT
- Değişken Hız 4350CT/ FCT, 4351CT/ FCT
- Yumuşak Başlangıç 4350CT/ FCT, 4351CT/ FCT
- Aydınlatma Işığı 4350FCT 4351FCT
- Taşıma Çantası



4350T/ 4350CT/ 4350FCT

4351T/ 4351CT/ 4351FCT

| | 4350T/ 4350CT/ 4350FCT | 4351T/ 4351CT/ 4351FCT |
|---------------------|--|--|
| Sürekli Akım Girişi | 580W (4350T) 720W (4350CT/ 4350FCT) | 580W (4351T) 720W (4351CT/ 4351FCT) |
| Kapasite | | |
| Ahşap 90 derecede | * 135mm | * 135mm |
| Çelik 90 derecede | 10mm | 10mm |
| Salınım mesafesi | 26mm | 26mm |
| Salınım sayısı | 2,800 (4350T) 800 - 2,800 (4350CT/ 4350FCT) | 2,800 (4351T) 800 - 2,800 (4351CT/ 4351FCT) |
| Öçüler (U x G x Y) | 236 x 73 x 207mm | 271 x 73 x 187mm |
| Net Ağırlık | 2.5kg | 2.4kg (4351T) 2.5kg (4351CT/ 4351FCT) |
| Kablo Boyu | 2.5m | 2.5m |

Standart Ekipman: Bıçak Seti, Anahtar, Koruyucu Plaka, Kıymık Önleyici Plaka

* B-16L kodlu bıçak ile



Dekupaj Testere

Profesyonellerin Tercihi



B Tipi Bağlantılı Dekupaj Bıçağı
4326, 4327, 4328, 4329



Makita Dekupaj Testere
4326M, 4327M

Güçlü Motoru Sayesinde Olağanüstü Düzgün İşler



Güç
450W

Ahşaptaki Kapasitesi
65mm*

Düşük
Ses

*4326, 4327, 4328, 4329



Daha Konforlu Kesimler İçin...

Düşük Titreşim



Ergonomik Tasarımlı Kauçuk Sap



3 Seviyeli Salınım Ayarı + Düz Kesim Ayarı

(4328, 4329)



Toz Önleyici Kayar Kapak



Anahtarlı Değişken Hız Kontrolü

(4327, 4327M, 4328, 4329)

Güçlü
450 W



Allen Anahtar Tutucu

4329

Vakum Temizleyici Bağlantı İmkanı

Dayanıklı Alüminyum Taban (sadece 4329)

Açılı Kesim Ayarı

1.7mm kalınlığında bıçak kullanım kolaylığı

Özellik Karşılaştırması

| Model için | 4326 | 4326M | 4327 | 4327M | 4328 | 4329 |
|---------------------------------|------------|--------|------------|--------|------------|------------|
| Dekupaj Testere Tipi | Bağlantılı | Makita | Bağlantılı | Makita | Bağlantılı | Bağlantılı |
| Salınlı Kesim | - | - | - | - | ● | ● |
| Taban Plaka | Çelik | Çelik | Çelik | Çelik | Çelik | Alüminyum |
| Anahtarlı Değişken Hız Kontrolü | - | - | ● | ● | ● | ● |

Aksesuarlar

Kıymık Önleyici Parça

Model 4329
Parça No. 192557-6



Model
4326/M, 4327/M, 4328
Parça No. 192733-2

Kenar Gönye

Parça No. 192732-4



Koruyucu Plaka

Model 4329
Parça No. 417852-6



Hortum

Parça No. 192279-8



Testere



Çift Yalıtım



Toz Toplama



Değişken Hız
4327/M, 4328, 4329



Salınlı Kesim
4328, 4329



B Tipi Bağlantılı Dekupaj Testere
4326, 4327, 4328, 4329



Makita Dekupaj Testere
4326M, 4327M



4326/M, 4327/M, 4328, 4329

64

| | 4326/M, 4327/M, 4328 | 4329 |
|---------------------|--|------------------|
| Sürekli Akım Girişi | 450W | 450W |
| Kapasite | | |
| Ahşap 90 derecede | 65mm (4326, 4327, 4328) 40mm (4326M, 4327M) | 65mm |
| Çelikte 90 derecede | 6mm | 6mm |
| Salınım mesafesi | 18mm | 18mm |
| Salınım sayısı | 3,100 (4326/M) | 500 - 3,100 |
| Öçüler (U x G x Y) | 217 x 77 x 197mm | 223 x 77 x 197mm |
| Net ağırlık | 1.8kg | 1.9kg |
| Kablo boyu | 2.0m | 2.0m |

Standart Ekipmanları Bıçak, Anahtar

Makita**Verim Karşılaştırması****1 Delme**

Test şartları:
40N/mm²'lik delme kompresyon gücüne göre

Uç Çapı: 18mm

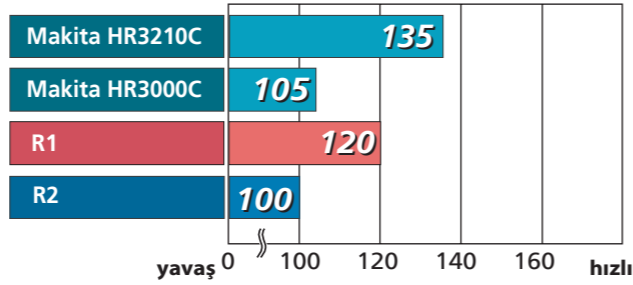

Uç Çapı: 22mm

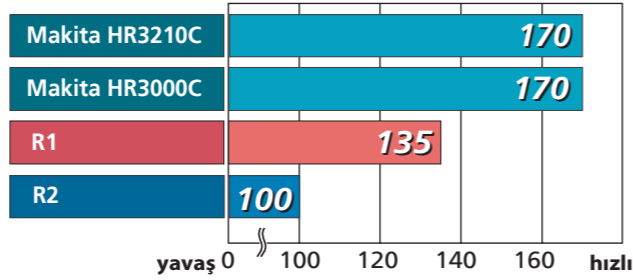
**2 Kırma**

Test şartları:
40N/mm²'lik kırma kompresyon gücüne göre;

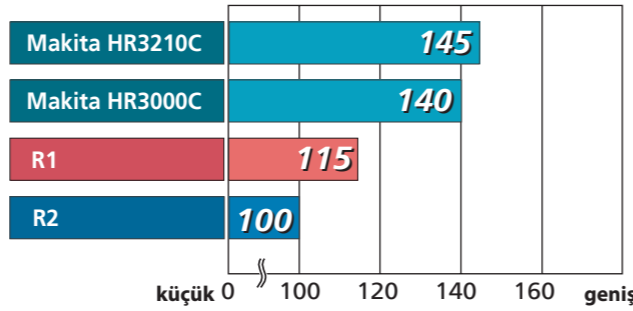

HR3210C



HR3200C



HR3210C

| Elektropnömatik Delici Kırıcı | HR3210FCT / HR3210C / HR3200C | 32mm | 350 |
|-------------------------------|--|-------------------|-------------------|
| Çift Yalıtım | HR3210FCT | HR3210C | HR3200C |
| Değişken Hız | Sürekli Akım Girişi | 850W | 850W |
| Elektronik Hız Kontrol | Maximum uç çapı | 32mm | 32mm |
| Yumuşak Başlangıç | Maximum buat çapı | 90mm | 90mm |
| Tork Sınırlandırıcı | Dakikada Darbe Sayısı | 1,650-3,300 | 1,650-3,300 |
| SDS-Plus Uç | Yüksüz Hız | 315-630 | 315-630 |
| Taşıma Çantası | Ölçüler | 424 x 114 x 239mm | 398 x 114 x 239mm |
| Aydınlatma Işığı (HR3210FCT) | (U x G x Y) | 5.0kg | 4.8kg |
| | Net Ağırlık | 5.0m | 5.0m |
| | Kablo Boyu | | |
| | Standart Ekipman | | |
| | Hızlı Mandren Değişim Seti (HR3210FCT), Derinlik Mesnedi, Yan Sap, Uç Yağı | | |

reismakina

Reis Makina Tic ve San. A.Ş. **Makita** Elektrikli El Aletleri'nin Tek Yetkili Türkiye Temsilcisidir.

Makita

Profesyonellerin Tercihii
Elektropnömatik Delici Kırıcı 32mm
HR3210FCT, HR3210C, HR3200C



SDS-plus 32mm

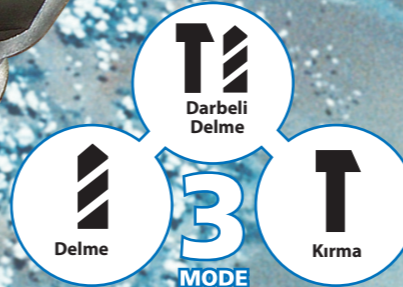

AVT
ANTI VIBRATION TECHNOLOGY

Makita

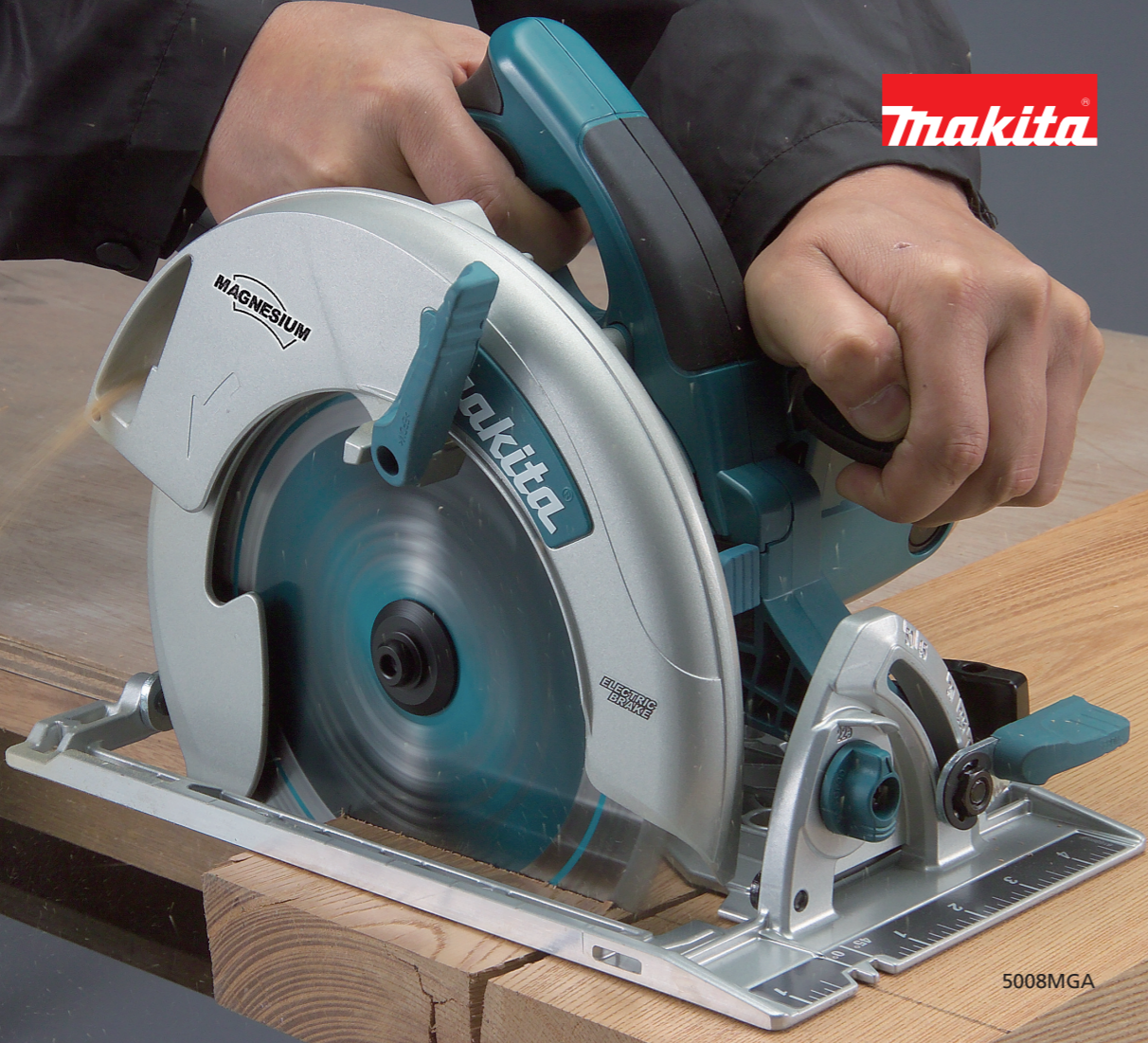

5008MGA

Makita

Sunta Kesme Testeresi
5008MG / 5008MGA 210mm

Profesyonellerin Tercih

MAGNESIUM

Çok Derin Kesim
Maksimum Kesme Derinliği
75.5mm

Kesim Verimi Karşılaştırması

Bıçak: 210mm
Malzeme: 38x230mm Kereste
Açı: 0 derece

| Model | Yavaş | Hızlı |
|---------------|-------|-------|
| Makita 5008MG | 115 | |
| R1 | 90 | |
| R2 | 80 | |
| Makita 5008B | 100 | |

Malzeme: 60x300mm Kereste
Açı: 0 derece

| Model | Yavaş | Hızlı |
|---------------|-------|-------|
| Makita 5008MG | 120 | |
| R1 | 100 | |
| R2 | 95 | |
| Makita 5008B | 100 | |

Sunta Kesme Testere

- Çift Yalıtım
- Elektrik Freni (sadece 5008MGA)
- Led Işığı



5008MG / 5008MGA 210mm

| | |
|---------------------|--|
| Sürekli Akım Girişi | 1,800W |
| Kapasite | 90 derece : 75.5mm 45 derece : 57mm |
| Testere Çapı | 210mm |
| Boşta Devir | 5,200 |
| Ölçüler | 332 x 243 x 277mm |
| Net ağırlık | 4.8kg |
| Kablo Boyu | 2.5m |

Standart Ekipman Testere, Anahtar, Kenar Gönye



Sadece 4.8kg Ağırlığında

Taban ve Testere Kalkanında Magnezyum Kullanılmasıyla ağırlığı azaltılmıştır.



Maximum Kesme Derinliği

75.5mm

Sınıfının en yüksek kesme kapasitesi



Maximum Açı Kapasitesi

50 derece

Kesme derinliği: 51.5mm

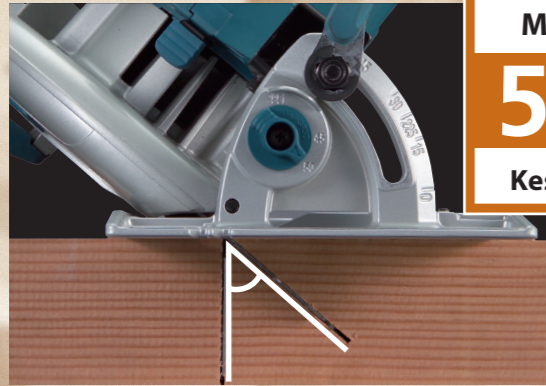

Sabitleme

22.5, 45, 50

3 Farklı sabitleme derecesi

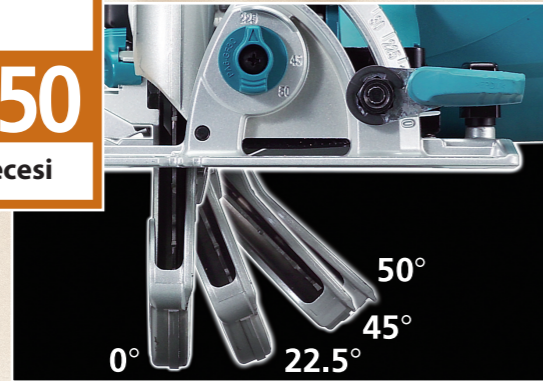

Teçhizat

İkiz Led Işığı

Karanlık yerlerde kesme işini kolaylaştırır.



Güçlü 1,800W Motor



Üfleyici Fonksiyonu



Derinlik Ayarı Hassas Kesim İçin Kalibre Edilmiştir.



Kolay Bıçak Değişim Olanakları



Anahtar Tutucu



Toz Çıkışı

Kauçuk Kaplı Tutamak

Kauçuk Kaplı Ayar Kolları



Magnezyum Gövde

Güvenlik Kalkanı

5008MG / 5008MGA

210mm Sunta Kesme Testeresi

5008MG

Makita®

2013 YENİ ÜRÜNLER





Ticari hayatta .yıl

Amacımız;

Sektörün talep ve ihtiyaçlarını karşılayan doğru atılımlar yaparak, alanında en kaliteli ürünleri, rasyonel fiyat ve maksimum hizmet politikasıyla müşterilerimize sunmaktır.

Reis Makina

Topçu ailesi, Ali Reis Topçu'nun 1800'lü yılların sonlarında kaptanlığı bırakarak Rize'de toptan gıda - kantariye satışına başlamasıyla ticari hayata girmiştir.

1923 Rize'nin ilk şoförü olan Dursun Topçu'nun nalburiye-cam ticaretine başlamasıyla ticari hayattaki gelişim devam etmiştir. Üçüncü kuşak olan Mehmet, Yaşar, İbrahim ve İsmail Topçu Kardeşler; inşaat malzemesi, hırdavat, cam ve elektrik malzemesi satışının yanında lastik ayakkabı imalatı ve satışı da yapmışlardır.

1957 Aile, 1957 senesinde İstanbul'da, daha sonra Topçular Hırdavat Firması'na dönüşen Mehmet-Yaşar Topçu ve Kardeşleri Kolektif Şirketi'ni kurmuştur ve 1966 yılında da işlerini tamamen İstanbul'a nakletmiştir.

1981 Çalışmalarını daha çok uluslararası pazarlarda tanınmış yabancı ürünlerin Türkiye Distribütörlüğüne dayalı yürüten Reis Makina, ailenin ikinci firması olarak 1981 yılında Karaköy-İstanbul'da faaliyete başlamıştır.

1992 yılından bu yana, dünyanın en büyük elektrikli el aletleri üreticilerinden **Makita**

Corporation Firması'nın Türkiye distribütörlüğünü üstlenmiştir. Aile'nin üçüncü firması olan ve yine 1992 yılında Perpa Ticaret Merkezi'nde kurulan Makser Tanıtım ve Satış Sonrası Hizmetler Firması sayesinde satış sonrası hizmetlerde daha kapsamlı ve etkin hale gelinmiştir.

Makser Tanıtım ve Satış Sonrası Hizmetler Firması, Reis Makina'nın Türkiye distribütörlüğünü yaptığı mamüllerin yedek parça ve servis hizmetini vermektedir. Makser, tüm müşterilerine en kısa zamanda en iyi servis ve yedek parça hizmetini sağlayabilmek için Türkiye geneline yayılmıştır.

1995 Dolmar GmbH Firması'nın Türkiye Mümessilliği'nin alınmasıyla ağaç kesim motorları, çim biçme makineleri ve bahçe aletleri, Reis Makina ürün grubuna katılmıştır. Yine aynı dönemde, sektöründe önemli bir yere sahip İtalyan Lavorwash Markası'yla yıkama makineleri ve sanayi türü süpürgeler Türkiye'de satışa sunulmuştur.

2005 Şirketteki gelişme ve büyüme neticesinde 2005 yılında şirket Karaköy Perşembe Pazarı'ndaki yerinden merkezi Samandıra'ya taşıyarak mevcut iş hacmini daha da genişletmiştir. Yeni kurumsal logosu, şirket içi yapısal



ISO 9001:2008



reismakina
"Kalitenin Yapı Merkezi"

Elektrikli El Aletleri, Endüstriyel Ürünler, Jeneratör ve Motorlar, Torna ve Makina Tezgâhları, Bahçe Aletleri, El Aletleri, Yıkama Makinaları, İş Güvenliği Reis Makina'nın müşterilerimize sunduğumuz başlıca ürün gruplarıdır. Çeşitli 20.000'e varan zengin ürün yelpazesıyla; Reis Makina, bulunduğu sektörün lider kuruluşudur.

değişiklikler, yeni departmanların kurulması ve personel sayısının artması Reis Makina'nın yeniden yapılanma sürecini tamamlamasını sağlamıştır.

2007 Kama By Reis Jeneratör grubu ile Reis Makina, enerji sektörüne de adım atmış ve kısa zamanda yüksek oranda jeneratör, motor satışı ile bu sektörde de güçlü konuma gelmiştir.

2008 Süreci daha önceki yıllarda başlatılan ISO 9001 Kurumsallaşma Projesi başarıyla tamamlanmıştır. Toplam Kalite Yönetimi Sisteminin de uygulandığı öncü bir firma haline gelen Reis Makina, nalburiye ve hırdavat sektöründe markalaşma süreci olarak tanımlanan "Reis Shop Projesi"ni başlatmıştır. Türkiye'nin her bölgesinde yer alan Reis Shop Bayileri, son kullanıcılara her alanda avantajlı ürünler sunar hale gelmiştir. Ticari hacmini uluslararası boyuta taşımayı başaran Reis Makina, firma otomasyonunu dünyanın en önemli ERP yazılımlarından olan SAP'ye yaptığı yatırımla tamamlamıştır. Kalitesiyle öne çıkan Leica marka Lazermetreler Reis Makina distribütörlüğünde Türkiye Pazarı'na aynı yıl içerisinde sunulmuştur.

2009 yılında satış sonrası hizmetlerin nite-

liği artmış ve Türkiye'nin her noktasında sayısı 300'ü aşan servis hizmet ağı oluşturulmuştur. Bu süreçte Makser Firması, Reis Makina bünyesinde Reis Servis Hizmetleri Direktörlüğü'ne dönüştürülmüştür. Reis Makina'nın her geçen gün artan ürün gamı, 2009 yılı itibarıyla Wel-der Kaynak Makinaları'nın pazara sunulmasıyla daha da çeşitlendi.

2010'da Rain Pump Su Pompaları yeni ürün olarak 2011 yılı için Turcoobor Manyetik Matkaplar'ın da dahil olmasıyla ürün yelpazesi çok daha zengin hale gelmiştir. Ayrıca; Reis Makina'nın 10 yılı aşkın süredir piyasaya arz ettiği istifleme - kaldırma ve garaj ekipmanları, 2010 ve 2011 yıllarında daha kapsamlı ve nitelikli ürünler haline getirildi. Bu dönüşümle birlikte, çeşitlenen transpalet ürün gamının yanısıra, manuel yan akülü istif makinaları ile endüstriyel platformlar, Biglift ürün grubuna dahil olmuştur. Aynı süreç kapsamında garaj ekipmanları, Bigred Markası bünyesinde yapılandırılmış ve böylece işin uzmanlarına yönelik çalışmalar hız kazanmıştır.

2012 Maktec Elektrikli El Aletleri ile Berger Bahçe Aletleri, KIPOR Jeneratörleri Reis Makina bünyesine dahil edilmiştir. Böylece, kurumsal kimliği ve güçlü yapısıyla firmamız geleceğe daha güvenle bakmaktadır.

Aletler

| | |
|---|----|
| HR2300 (Elektropnomatik kinci) | 7 |
| TM3000C (Elektrikli çok amaçlı alet) | 7 |
| JS1602 (Sac kesme aleti)..... | 8 |
| JS1601 (Sac kesme aleti)..... | 8 |
| 2414EN (Flex taşlı metal kesim tezgahı) | 9 |
| PLM4616 (Benzinli çim biçme motoru) | 9 |
| PLM4618 (Benzinli çim biçme motoru) | 10 |
| PLM4620 (Benzinli çim biçme motoru) | 10 |
| PLM4621 (Benzinli çim biçme motoru) | 11 |
| PLM5113 (Benzinli çim biçme motoru) | 11 |
| HP330DWE (Akülü darbeli matkap vidalama) | 12 |
| JR100DWE (Akülü mini kılıç testere) | 12 |
| JR102DWE (Akülü mini kılıç testere) | 12 |
| HS300DWE (Akülü sunta kesme aleti)..... | 13 |
| TD126DWE (Akülü darbeli vidalama aleti) | 13 |
| BTD136SHE (Akülü darbeli vidalama aleti) | 14 |
| BFS441RHE (Akülü alçıpan vidalama aleti) | 14 |
| BTM40RFE (Akülü çok amaçlı alet) | 15 |
| BDF459SHE (Akülü matkap vidalama aleti) | 15 |
| BDF456RHE (Akülü matkap vidalama aleti) | 16 |
| BDF458RFE (Akülü matkap vidalama aleti) | 16 |
| BHP459SHE (Akülü darbeli matkap vidalama aleti) | 17 |
| BHP458RFE (Akülü darbeli matkap vidalama aleti) | 17 |
| TD127DWE (Akülü darbeli vidalama aleti) | 18 |
| BTD129SHE (Akülü darbeli vidalama aleti) | 18 |
| BTD146RHE (Akülü darbeli vidalama aleti) | 19 |
| BTD147SHE (Akülü darbeli vidalama aleti) | 19 |
| BTD145RFE (Akülü darbeli vidalama aleti) | 20 |
| BTW251RFE (Akülü darbeli somun sıkma aleti) | 20 |
| BHR242RFE (Akülü delme kırma aleti) | 21 |
| BFS451RHE (Akülü alçıpan vidalama aleti) | 21 |
| BTM50RFE (Akülü çok amaçlı alet) | 22 |
| BGD800RFE (Akülü kalıp taşlama aleti) | 22 |
| BGD801RFE (Akülü kalıp taşlama aleti)..... | 23 |
| BPT351RFE (Akülü çivi çakma aleti) | 23 |
| BHR262RDE (Akülü delme kırma aleti) | 24 |

Aksesuarlar

| | |
|---|-------|
| ZENTRO PLUS serisi SDS PLUS bağlantılı uçlar | 27 |
| SDS MAX madencilik uçları..... | 27 |
| UNICUT serisi delik testere sistemi..... | 28 |
| UNICUT adaptör sistemi | 28 |
| SDS MAX keskiiler..... | 29 |
| Otomatik mandrenler (Anahtarsız) | 29 |
| OMNIBOHRER çok amaçlı elmas matkap uçları..... | 30 |
| Matkap ucu setleri | 30 |
| Keskiler..... | 31 |
| Ahşap burğu matkap uçları..... | 31 |
| Ahşap yaprak matkap uçları..... | 31 |
| 7/16" altıgen bağlantılı ahşap freze uçları..... | 32 |
| 1/4" altıgen bağlantılı ahşap matkap uçları | 32 |
| 1/4" altıgen bağlantılı ahşap burğu uçları..... | 32 |
| 1/4" altıgen bağlantılı elmas matkap uçları..... | 32 |
| Cam delme uçları..... | 33 |
| 1/4" altıgen bağlantılı cam delme uçları | 33 |
| Mermer delme uçları | 33 |
| Toz toplama başlıkları..... | 33 |
| HSS-R metal delme matkap uçları | 34 |
| HSS-G metal delme matkap uçları..... | 34 |
| HSS-Co (Kobalt %5) metal delme matkap uçları | 34 |
| Ahşap ve Alüminyum testereleleri | 35 |
| BCS550RFE model akülü daire testere için metal kesim testereleleri..... | 35 |
| M-FORCE serisi ahşap kesim testereleleri | 36 |
| LB1200F model testere tezgahı için şeritler | 36 |
| 2107FK model portatif testere için şeritler | 36 |
| Çok amaçlı alet aksesuarları..... | 37-39 |
| Özel amaçlı kılıç testere bıçakları | 40 |
| JR102DWE ve JR100DWE için mini kılıç testere bıçakları..... | 40 |
| Elmas testereleleri..... | 41 |
| GB602W model zımpara motoru taşı..... | 41 |
| Tel fırçalar | 41 |
| 2107FK model şerit testere destek ayağı + koruyucu kapak | 42 |
| JN serisi sac kesme aleti anahtarları..... | 42 |
| Freze, dekupaj, formika traşlama ve gönye tezgahı aksesuarları | 43-44 |
| 36 Volt akü, şarj cihazı ve adaptörler | 45 |
| LS1016-LS1216 için toz torbası | 46 |
| Elektrikli vidalama aksesuarları | 46 |
| 2107FK için florasan tüp | 46 |
| Taşlama aksesuarları..... | 46 |

Elektrikli El Aletleri

Semboller ve Anlamları



Çift yalıtım



Değişken hız ayar



Sabit hız



Sağ-sol dönüş



Manuel 2 hız



Manuel 3 hız



Otomatik 3 hız



Otomatik 2 hız



Elektrik freni



5 Kademeli Tork ayarlayıcı



6 Kademeli tork ayarlayıcı



10 Kademeli Tork ayarlayıcı



16 Kademeli Tork ayarlayıcı



18 Kademeli tork ayarlayıcı



19 Kademeli tork ayarlayıcı



21 Kademeli tork ayarlayıcı



Kama tipi dekapaj bıçağı



Makita tipi dekapaj bıçağı



Sarkaç hareketi



Led ışığı



Otomatik mandren



Yumuşak başlama



Derinlik ayar



Taşıma çantası



Tork sınırlayıcı



Toz emme ünitesi



SDS-Plus uç



SDS Max uç



19mm altıgen şaftlı uç



28.6mm altıgen şaftlı uç



Kanallı uç



45° sola açılı kesme



Sağa 5°, sola 45° açılı kesme



45° sağ-sol açılı kesim



Cırtlı tip



SJS: Dişli Ayırma Sistemi



Lazer işaretleyicisi



Otomatik zincir yağlama



Zincir freni



De-kompresyon valfi



Titreşim önleyici



Elektronik ateşleme



Primer pompası



Hızlı başlangıç

Tarihçe

1915 yılında bir elektrikli motor satıcısı ve tamircisi olarak kurulan Makita firması, yıllar içinde büyüyerek Japonya'nın en büyük elektrikli el aletleri üreticisi olmuş ve dünya çapında lider bir firma konumuna gelmiştir.

Ana merkezi Nagoya yakınlarındaki Anjo'dadır. Makita, elektrikli el aletlerinde geniş bir ürün yelpazesinin tasarımını, üretimini ve pazarlamasını gerçekleştirmektedir. Makita'nın ana ürünleri, dairesel testereler, dekupaj aletleri, planyalar, matkaplar, kırıcılar, taşlamalar ve zımparalardan oluşmaktadır.

Daha çeşitli talepleri de karşılayabilmek için, Makita sabit ahşap işleme makineleri, pnömomatik el aletleri, bahçe ve kapalı alanda kullanım için tasarlanan ev ürünleri de tasarlamakta ve üretmektedir.

Makita ürünlerinin, firmanın güçlü Ar-ge imkanları sayesinde sahip olduğu yadsınamaz kalitesi ve güvenilirliği, dünya çapında tüm Makita kullanıcılarının güvenini kazanmıştır.

Japonya'da 100'den fazla satış ofisinden oluşan bir ağı yanı sıra, Makita dünya çapında faaliyetlerini denizaşırı yan kuruluşları ve distribütörleri ile yürütmektedir. Geniş bir ürün gamı çerçevesinde, elektrikli el aletleri ve ilişkili ürünlerin dünya çapında tedarikçisi olma amacı, ve aktif olduğu pazarlara yakın yerlerde üretim yapma prensibi ile, Makita sahip olduğu denizaşırı fabrikalarında elektrikli el aletleri ve diğer ilişkili ekipmanlar üretmektedir.

Makita'nın Fabrikaları



JAPONYA
Makita Corporation Headquarters



JAPONYA
Okazaki Plant



JAPONYA
Makita Numazu Corporation



U.S.A
Makita Corporation of America



UNITED KINGDOM
Makita Manufacturing Europe Ltd.



ROMANYA
SC Makita EU SRL



ALMANYA
Dolmar GmbH



BREZİLYA
Makita do Brasil Ferramentas



ÇİN
Makita (China) Co. Ltd.



ÇİN
Makita (Kunshan) Co. Ltd.

Makita Hakkında

Makita, hücre üretim sistemi kullanan bir firmadır. Hücre üretim sisteminin temel esası, üretimde benzer özelliklere sahip parçaları ayırt ederek parça aileleri oluşturmak, bu ortak veya benzer parçaları kullanan tüm ürünlerin tasarımında ve üretiminde bu benzerliklerden yararlanmaktır. Dolayısı ile bir çok üründe ortak olarak kullanılan parçalar aynı üretim bandından çıkar ve üretilen bu parçalar verimli bir şekilde ilgili ürünlerin montaj birimlerine sevk edilir. Hücre üretim sistemi;

- Üretilen Parçada Uzmanlaşma
- Hızlı Üretim
- Basit İş Akış Süreçleri
- Hammadde İletiminde Verim Artışı

gibi daha bir çok avantajı beraberinde getirmektedir.

Makita, stoksuz üretim prensibi ile çalışır. Üretim süreçlerinde hangi ürünlerin ne zaman imal edileceğini, dünya çapındaki kuruluşlarından aylık sipariş toplayarak, bu siparişleri üretim yerlerine ve fabrikalara göre organize ederek, üretim başlangıç ve bitiş tarihlerini buna göre tespit ederek belirler.

Bu süreçlerin tamamlandıktan sonra siparişleri ürün bazlı olarak dünya çapındaki fabrikalara dağıtır ve üretim bittikten sonra ürünleri, üretildikleri ülkeden hedef ülkeye sevk eder.

Elektrikli El Aletleri

■ HR2300 (23mm elektropnömatik delici)



SDS-Plus uç



| | |
|---------------------|----------------------|
| Sürekli akım girişi | 710 W |
| Kapasite | Beton: 22 mm |
| | Çelik : 13 mm |
| | Ahşap : 32mm |
| Boşta Devir | 0-1.050 devir/dakika |
| Net ağırlık | 2.4 kg |
| Akım | 2.2 Ah |
| Enerji | 2.3 Joule |



Ambalaj İçeriği: Derinlik mesnedi, Yan sap

■ TM3000C (Elektrikli çok amaçlı alet)

Temel kullanım amacı geniş aksesuar çeşitleri ile kesme, derz aralarını boşaltma metal, ahşap ve taş yüzeylerde zımparalama işleridir.



| | |
|---------------------|------------------------|
| Sürekli akım girişi | 250 W |
| Titreşim sayısı | 5.000-25.000 tt/dakika |
| Net ağırlık | 1.4 kg |
| Akım | 1.14 Ah |
| Enerji | 2.3 Joule |



Ambalaj İçeriği: Allen anahtar

■ JS1602 (Sac kesme aleti)

Kağıt makası mantığı ile çalışır. Kesim sırasında sac levhanın iki parçası birbirinden, eğilerek uzaklaşır.



| | |
|-----------------------|--------------------------|
| Sürekli akım girişi | 380W |
| Kapasite | 400 N.m ile çelik: 1.6mm |
| | 600 N.m ile çelik: 1.2mm |
| | 800 N.m ile çelik: 0.8mm |
| | 200 N.m ile alüm.: 2.5mm |
| Min. Kesme yarçapı | 30mm |
| Dakikada kesme sayısı | 4.000 |
| Net ağırlık | 1.6kg |
| Akım | 1.73Ah |



Ambalaj İçeriği: Allen anahtar

■ JS1601 (Sac kesme aleti)

Kesim sırasında iki sabit bıçak arasından, hareketli bıçak aracılığıyla kesilen parça helezon şeklinde atık oluşturur.



| | |
|-----------------------|--------------------------|
| Sürekli akım girişi | 380W |
| Kapasite | 400 N.m ile çelik: 1.6mm |
| | 600 N.m ile çelik: 1.2mm |
| | 800 N.m ile çelik: 0.8mm |
| | 200 N.m ile alüm.: 2.5mm |
| Min. Kesme yarçapı | 250mm |
| Dakikada kesme sayısı | 4.500 |
| Net ağırlık | 1.4kg |
| Akım | 1.73Ah |



Ambalaj İçeriği: Allen anahtar, Kalınlık kılavuzu

Elektrikli El Aletleri

■ 2414EN

(Flex taşlı metal kesim tezgahı)



| | |
|---------------------|---|
| Sürekli akım girişi | 2000W |
| Kapasite (90°) | Demir boru :115mm Lama :137mm Kutu profil :70x233mm |
| Taş çapı | 355x3x25.4mm |
| Boşta devir | 3.800 devir/dakika |
| Net ağırlık | 17.6kg |
| Akım | 9.2Ah |



Ambalaj İçeriği: Fleks taş, Lokma anahtar

■ PLM4616

(Benzinli çim biçme motoru)



| | |
|-----------------|----------------------|
| Şase | Çelik |
| Motor Tipi | B&S 500 |
| Motor Hacmi | 158cc - 1.99kW |
| Kesme genişliği | 46cm |
| Yükseklik ayarı | 5 Kademe 30/75mm |
| Tekerlek ebatı | 170/210mm |
| Çim haznesi | 60 Lt plastik+kanvas |
| Kullanılır alan | 1200m ² |
| Ağırlık | 28.6kg |



Ambalaj İçeriği: Tekerlekler, Çim haznesi

■ PLM4618 (Şanzımanlı) (Benzinli çim biçme motoru)



| | |
|-----------------|----------------------|
| Şase | Çelik |
| Motor Tipi | B&S 500 |
| Motor Hacmi | 158cc - 1.99kW |
| Kesme genişliği | 46cm |
| Yükseklik ayarı | 5 Kademe 30/75mm |
| Tekerlek ebatı | 170/210mm |
| Çim haznesi | 60 Lt plastik+kanvas |
| Kullanılır alan | 1400m ² |
| Ağırlık | 32.3kg |



Ambalaj İçeriği: Tekerlekler, Çim haznesi

■ PLM4620 (Benzinli çim biçme motoru)



| | |
|-----------------|----------------------|
| Şase | Çelik |
| Motor Tipi | B&S 625 E |
| Motor Hacmi | 190cc |
| Kesme genişliği | 46cm |
| Yükseklik ayarı | 5 Kademe 20/75mm |
| Tekerlek ebatı | 170/210mm |
| Çim haznesi | 60 Lt plastik+kanvas |
| Kullanılır alan | 1200m ² |
| Ağırlık | 29.1kg |



Ambalaj İçeriği: Tekerlekler, Çim haznesi

Elektrikli El Aletleri

■ PLM4621 (Şanzımanlı) (Benzinli çim biçme motoru)



| | |
|-----------------|----------------------|
| Şase | Çelik |
| Motor Tipi | B&S 650E Readystart |
| Motor Hacmi | 190cc |
| Kesme genişliği | 46cm |
| Yükseklik ayarı | 5 Kademe 20/75mm |
| Tekerlek ebatı | 170/210mm |
| Çim haznesi | 60 Lt plastik+kanvas |
| Kullanılır alan | 1400m ² |
| Ağırlık | 32.5kg |

Ambalaj İçeriği: Tekerlekler, Çim haznesi



■ PLM5113 (Şanzımanlı) (Benzinli çim biçme motoru)

| | |
|-----------------|----------------------|
| Şase | Çelik |
| Motor Tipi | B&S 675EX readystart |
| Motor Hacmi | 190cc |
| Kesme genişliği | 51cm |
| Yükseklik ayarı | 5 Kademe 20/75mm |
| Tekerlek ebatı | 170/210mm |
| Çim haznesi | 65 Lt plastik+kanvas |
| Kullanılır alan | 2000m ² |
| Ağırlık | 37.7kg |

Ambalaj İçeriği: Tekerlekler, Çim haznesi



■ HP330DWE

(Darbeli Matkap Vidalama)

- Çift Akülü •LED Işıkli

LITHIUM-ION



| | |
|-------------------|--|
| Kapasite | Tuğla: 8mm Çelik: 10mm Ahşap: 21mm |
| Boşta devir | 0-350/1300 devir/dakika |
| Maksimum tork | 14/30N.m |
| Net ağırlık | 1.1kg |
| Güç kapasite | 10.8V/1.3Ah/Li-ion |
| Akü / Şarj cihazı | BL1013 / DC10WA |
| Mandren | 3/8" |



Ambalaj İçeriği: Çift akü, şarj cihazı, avadanlık kutusu, çanta

■ JR100DWE/JR102DWE*

(Mini Kılıç Testere)

*Dekupaj bıçakları da kullanılabilir.

- Çift Akülü •LED Işıkli

LITHIUM-ION



| | |
|-------------------------|---------------------------|
| Kapasite | Boru: 50mm Ahşap: 50mm |
| Var-gel uzunluğu | 13mm |
| Dakikada var-gel sayısı | 0-3.300 devir/dakika |
| Net ağırlık | 1.2kg |
| Güç kapasite | 10.8V/1.3Ah/Li-ion |
| Akü / Şarj cihazı | BL1013/DC10WA |



Ambalaj İçeriği: Çift akü, şarj cihazı, mini kılıç testere bıçakları

Elektrikli El Aletleri

■ HS300DWE

(Sunta kesme aleti)



- Çift Akülü •LED Işıklı

LITHIUM-ION



| | |
|-------------------|--------------------------|
| Kapasite | 90° 25.5mm 45° 16.5mm |
| Testere çapı | 85x15mm |
| Boşta devir | 1.400 devir/dakika |
| Net ağırlık | 1.5kg |
| Güç kapasite | 10.8V/1.3Ah/Li-ion |
| Akü / Şarj cihazı | BL1013 / DC10WA |



Ambalaj içeriği: Çift akü, şarj cihazı, daire testere, çanta, allen anahtar

■ TD126DWE

(Darbeli vidalama aleti)



- Çift Akülü •LED Işıklı

LITHIUM-ION



| | | |
|-------------------|------------------------------|----------------------|
| Kapasite | Vidalama: | M4-M8 |
| | Standart civata: | M5-M14 |
| | Yüksek germeli civata: | M5-M10 |
| | Kaba dişli vida (uzunlukta): | 22-90mm |
| Boşta devir | | 0-2.400 devir/dakika |
| Maksimum tork | | 135N.m |
| Net ağırlık | | 1.4kg |
| Güç kapasite | | 14.4V/1.1Ah/Li-ion |
| Akü / Şarj cihazı | | BL1411G / DC18WA |



Ambalaj içeriği: Çift akü, şarj cihazı, çanta

BTD136SHE

(Darbeli vidalama aleti)

BL
MOTOR

Kömürsüz
motor

XPT

XPT: Extra Koruma Teknolojisi

- Çift Akülü •LED Işıklı

LITHIUM-ION



| | | |
|-------------------|---------------------------|----------|
| Kapasite | Vidalama: | M4-M8 |
| | Standart civata: | M5-M14 |
| | Kaba diş (uzunluk): | 22-125mm |
| | Yüksek germeli civata: | M5-M12 |
| Boşta devir | 0-1.100/1.800/2.400 d/dak | |
| Maksimum tork | 165N.m | |
| Net ağırlık | 1.2kg | |
| Güç kapasite | 14.4V/1.3Ah/Li-ion | |
| Akü / Şarj cihazı | BL1415 / DC18SD | |



Ambalaj İçeriği: Çift akü, şarj cihazı, çanta

BFS441RHE

(Alçıpan vidalama aleti)

Yumuşak sac ve Alüminyum'a vidalama işleri için kullanılır.

- Çift Akülü •LED Işıklı

LITHIUM-ION



| | |
|-------------------|----------------------|
| Kapasite | Alçıpan vidası:4mm |
| Boşta devir | 0-4.000 devir/dakika |
| Net ağırlık | 1.4kg |
| Güç kapasite | 14.4V/1.3Ah/Li-ion |
| Akü / Şarj cihazı | BL1415/DC18RA(RC) |



Ambalaj İçeriği: Çift akü, şarj cihazı, çanta, uç

Elektrikli El Aletleri

■ BTM40RFE

(Çok amaçlı alet)



- Çift Akülü •LED Işıklı

LITHIUM-ION



| | |
|-------------------|---------------------------|
| Vargel sayısı | 6.000-21.000 devir/dakika |
| Net ağırlık | 1.9kg |
| Güç kapasite | 14.4V/3.0Ah/Li-ion |
| Akü / Şarj cihazı | BL1430 / DC18RA(RC) |



Ambalaj İçeriği: Çift akü, şarj cihazı, çanta, allen anahtar

■ BDF459SHE

(Matkap vidalama aleti)

BL
MOTOR

Kömürsüz
motor

- Çift Akülü •LED Işıklı

LITHIUM-ION



| | |
|-------------------|--------------------------|
| Kapasite | Çelik : 13mm |
| | Ahşap : 38mm |
| Boşta devir | 0-400/1.500 devir/dakika |
| Maksimum tork | 25/45 N.m |
| Net ağırlık | 1.5kg |
| Güç kapasite | 18V/1.3Ah/Li-ion |
| Akü / Şarj cihazı | BL1815/DC18SD |
| Mandren | 1/2" |



Ambalaj İçeriği: Çift akü, şarj cihazı, çanta

■ BDF456RHE (Matkap vidalama aleti)

- Çift Akülü •LED Işıklı

LITHIUM-ION



| | |
|-------------------|--------------------------|
| Kapasite | Çelik : 13mm |
| Boşta devir | 0-400/1.500 devir/dakika |
| Maksimum tork | 36/50 N.m |
| Net ağırlık | 1.5kg |
| Güç kapasite | 18V/1.3Ah/Li-ion |
| Akü / Şarj cihazı | BL1815/DC18RA(RC) |
| Mandren | 1/2" |

Ambalaj İçeriği: Çift akü, şarj cihazı, çanta



■ BDF458RFE (Matkap vidalama aleti)

XPT XPT: Extra Koruma Teknolojisi

- Çift Akülü •LED Işıklı

LITHIUM-ION



| | |
|-------------------|----------------------------|
| Kapasite | Çelik: 13mm Ahşap: 65mm |
| Boşta devir | 0-400/1.800 devir/dakika |
| Maksimum tork | 44/88 N.m |
| Net ağırlık | 2.3kg |
| Güç kapasite | 18V/3.0Ah/Li-ion |
| Akü / Şarj cihazı | BL1830 / DC18RA(RC) |
| Mandren | 1/2" |

Ambalaj İçeriği: Çift akü, şarj cihazı, çanta, yan sap, bel kancası



Elektrikli El Aletleri

■ BHP459SHE

(Darbeli matkap vidalama)

- Çift Akülü •LED Işıklı

LITHIUM-ION

**BL
MOTOR**

**Kömürsüz
motor**



| | |
|-------------------|---|
| Kapasite | Çelik: 13mm Ahşap: 38mm Tuğla: 13mm |
| Boşta devir | 0-400/1.500 devir/dakika |
| Maksimum tork | 25/45 N.m |
| Net ağırlık | 1.5kg |
| Güç kapasite | 18V/1.3Ah/Li-ion |
| Akü / Şarj cihazı | BL1815/DC18SD |
| Mandren | 1/2" |



Ambalaj İçeriği: Çift akü, şarj cihazı, çanta

■ BHP458RFE

(Darbeli matkap vidalama)

XPT

XPT: Extra Koruma Teknolojisi

- Çift Akülü •LED Işıklı

LITHIUM-ION



| | |
|-------------------|---|
| Kapasite | Çelik: 13mm Ahşap: 65mm Tuğla: 16mm |
| Boşta devir | 0-400/1.800 devir/dakika |
| Maksimum tork | 44/88 N.m |
| Net ağırlık | 2.3kg |
| Güç kapasite | 18V/3.0Ah/Li-ion |
| Akü / Şarj cihazı | BL1830/DC18RA(RC) |
| Mandren | 1/2" |



Ambalaj İçeriği: Çift akü, şarj cihazı, çanta, yan sap, derinlik mesnedi, bel kancası

TD127DWE

(Darbeli vidalama aleti)

- Çift Akülü •LED Işıklı

LITHIUM-ION



| | | |
|-------------------|------------------------------|---------|
| Kapasite | Vidalama: | M5-M14 |
| | Standart civata: | M5-M12 |
| | Yüksek germeli civata: | M5-M10 |
| | Kaba dişli vida (uzunlukta): | 22-90mm |
| Boşta devir | 0-2.300 devir/dakika | |
| Maksimum tork | 140N.m | |
| Net ağırlık | 1.5kg | |
| Güç kapasite | 18V/1.1Ah/Li-ion | |
| Akü / Şarj cihazı | BL1811G / DC18WA | |



Ambalaj İçeriği: Çift akü, şarj cihazı, çanta

BTD129SHE

(Darbeli vidalama aleti)

- Çift Akülü •LED Işıklı

LITHIUM-ION

**BL
MOTOR**

**Kömürsüz
motor**



| | | |
|-------------------|------------------------|----------|
| Kapasite | Vidalama: | M4-M8 |
| | Standart civata: | M5-M14 |
| | Kaba diş (uzunluk): | 22-125mm |
| | Yüksek germeli civata: | M5-M12 |
| Boşta devir | 0-2.500 devir/dakika | |
| Maksimum tork | 160N.m | |
| Net ağırlık | 1.5kg | |
| Güç kapasite | 18V/1.3Ah/Li-ion | |
| Akü / Şarj cihazı | BL1815 / DC18SD | |



Ambalaj İçeriği: Çift akü, şarj cihazı, çanta, bel kancası

Elektrikli El Aletleri

■ BTD146RHE

(Darbeli vidalama aleti)

- Çift Akülü •LED Işıklı

LITHIUM-ION

XPT XPT: Extra Koruma Teknolojisi



| | |
|-------------------|---|
| Kapasite | Makina vidası: M4-M8 Standart civata: M5-M14 Yüksek germeli civata: M5-M12 Kaba dişli vida (uzunluk): 22-125mm |
| Boşta devir | 0-2.300 devir/dakika |
| Maksimum tork | 160 N.m |
| Net ağırlık | 1.3kg |
| Güç kapasite | 18V/1.3 Ah/Li-ion |
| Akü / Şarj cihazı | BL1815 / DC18RA(RC) |



Ambalaj İçeriği: Çift akü, şarj cihazı, çanta

■ BTD147SHE

(Darbeli vidalama aleti)

- Çift Akülü •LED Işıklı

LITHIUM-ION

XPT XPT: Extra Koruma Teknolojisi

BL MOTOR **Kömürsüz motor**



| | |
|-------------------|---|
| Kapasite | Makina vidası: M4-M8 Standart civata: M5-M14 Yüksek germeli civata: M5-M12 Kaba dişli vida (uzunluk): 22-125mm |
| Boşta devir | 0-1.300/2.000/2.600d/dak |
| Maksimum tork | 170 N.m |
| Net ağırlık | 1.3kg |
| Güç kapasite | 18V/1.3 Ah/Li-ion |
| Akü / Şarj cihazı | BL1815 / DC18RA(RC) |



Ambalaj İçeriği: Çift akü, şarj cihazı, çanta

■ BTD145RFE (Darbeli vidalama aleti)

- Çift Akülü •LED Işıklı

LITHIUM-ION

**BL
MOTOR**

**Kömürsüz
motor**



| | | |
|-------------------|----------------------------|----------|
| Kapasite | Makina vidası: | M4-M8 |
| | Standart civata: | M5-M14 |
| | Yüksek germeli civata: | M5-M12 |
| | Kaba dişli vida (uzunluk): | 22-125mm |
| Boşta devir | 0-1.300/2.000/2.600d/dak | |
| Maksimum tork | 165 N.m | |
| Net ağırlık | 1.3kg | |
| Güç kapasite | 18V/3.0 Ah/Li-ion | |
| Akü / Şarj cihazı | BL1830 / DC18RA(RC) | |



Ambalaj İçeriği: Çift akü, şarj cihazı, çanta, bel kancası

■ BTW251RFE 1/2"(12.7mm) (Darbeli somun sıkma)

- Çift Akülü •LED Işıklı

LITHIUM-ION



| | | |
|-------------------|------------------------|---------|
| Kapasite | Standart civata: | M10-M16 |
| | Yüksek germeli civata: | M10-M14 |
| Boşta devir | 0-2.100 devir/dakika | |
| Maksimum tork | 230 N.m | |
| Net ağırlık | 1.5kg | |
| Güç kapasite | 18V/3.0Ah/Li-ion | |
| Akü / Şarj cihazı | BL1830 / DC18RA(RC) | |



Ambalaj İçeriği: Çift akü, şarj cihazı, çanta, bel kancası

Elektrikli El Aletleri

■ BHR242RFE

(Elektropnömatik delici-kırcı)



- Çift Akülü •LED Işıklı

LITHIUM-ION

BL
MOTOR

Kömürsüz
motor



| | |
|-------------------|---|
| Kapasite | Beton: 24mm Çelik: 13mm Ahşap: 27mm |
| Boşta devir | 0-1.100 devir/dakika |
| Maksimum tork | 3.2kg |
| Net ağırlık | 18V/3.0Ah/Li-ion |
| Güç kapasite | BL1830/DC18RA(RC) |
| Akü / Şarj cihazı | 2.0 Joule |



Ambalaj İçeriği: Çift akü, şarj cihazı, çanta, yan sap, derinlik mesnedi

■ BFS451RHE

(Alçıpan vidalama aleti)

Yumuşak sac ve Alüminyum'a vidalama işleri için kullanılır.



- Çift Akülü •LED Işıklı

LITHIUM-ION



| | |
|-----------------|----------------------|
| Kapasite | Alçıpan vidası:4mm |
| Boşta devir | 0-4.000 devir/dakika |
| Net ağırlık | 1.5kg |
| Güç kapasite | 18V/1.3Ah/Li-ion |
| Akü/Şarj cihazı | BL1815/DC18RA(RC) |



Ambalaj İçeriği: Çift akü, şarj cihazı, çanta, uç

■ BTM50RFE (Çok amaçlı alet)



| | |
|-----------------|---------------------------|
| Vargel sayısı | 6.000-21.000 devir/dakika |
| Net ağırlık | 1.9kg |
| Güç kapasite | 18V/3.0Ah/Li-ion |
| Akü/Şarj cihazı | BL1830/DC18RA(RC) |

Ambalaj içeriği: Çift akü, şarj cihazı, çanta, allen anahtar



■ BGD800RFE (Kalıp taşlama aleti)



•Çift Akülü •LED Işıklı

LITHIUM-ION



| | |
|------------------|------------------------------------|
| Kapasite | Pens: 8 mm (3 ve 6mm opsiyonel) |
| Maks. uç çapı | 38 mm |
| Boşta devir | 25.000 devir/dakika |
| Net ağırlık | 2 kg |
| Güç kapasite | 18V/3.0 Ah/Li-ion |
| Akü /Şarj cihazı | BL1830/DC18RA(RC) |

Ambalaj içeriği: Çift akü, şarj cihazı, çanta, anahtar



Elektrikli El Aletleri

■ BGD801RFE

(Kalıp taşlama aleti)

- Çift Akülü •LED Işıklı

LITHIUM-ION



| | |
|------------------|------------------------------------|
| Kapasite | Pens: 8 mm (3 ve 6mm opsiyonel) |
| Maks. uç çapı | 38 mm |
| Boşta devir | 25.000 devir/dakika |
| Net ağırlık | 1.7kg |
| Güç kapasite | 18V/3.0 Ah/Li-ion |
| Akü /Şarj cihazı | BL1830/DC18RA(RC) |

Ambalaj İçeriği: Çift akü, şarj cihazı, çanta, anahtar



■ BPT351RFE

(Çivi çakma aleti)

- Çift Akülü •LED Işıklı

LITHIUM-ION



| | |
|------------------|--------------------------------------|
| Kapasite | Uzunluk: 18,25,30,35mm Çap: 0.6mm |
| Çivi kapasitesi | 130 adet |
| Net ağırlık | 2.1kg |
| Güç kapasite | 18V/3.0Ah/Li-ion |
| Akü /Şarj cihazı | BL1830/DC18RA(RC) |

Ambalaj İçeriği: Çift akü, şarj cihazı, çanta, bel kancası



■ BHR262RDE

(Elektropnömatik delici-kırıcı)



36V
LITHIUM-ION

•Çift Akülü •LED Işıklı

LITHIUM-ION



| | | |
|-------------------|------------------|--------|
| Kapasite | Beton | : 26mm |
| | Çelik | : 13mm |
| | Ahşap | : 32mm |
| Boşta devir | 0-1.200 devir/dk | |
| Net ağırlık | 4.5kg | |
| Güç kapasite | 36V/2.6Ah/Li-ion | |
| Akü / şarj cihazı | BL3626 / DC36RA | |
| Enerji | 2.5 Joule | |

Tek şarj ile delme kapasitesi:

Delici uç: B-11673 (6x160mm)

Derinlik: 110mm

Malzeme: Sert beton

Delik sayısı: 30 adet

Ambalaj İçeriği: Çift akü, şarj cihazı, yan sap, derinlik mesnedi, çanta



Aksesuarlar



DELME VE KESKİLEME AKSESUAR GRUBU

MAKİTA ZENTRO PLUS SERİSİ- SDS PLUS BAĞLANTILI UÇLAR



Tüm SDS plus uç kullanan Makita, Bosch, AEG, Metabo, DeWalt, Black&Decker vb. makinalar için uygundur.

- Tüm seri 4 elmaslı modellerden oluşmaktadır.
- Donatılı betonda delme yapabilir.
- Bu seri daha hızlı ve düzgün delikler açılmasına yardımcı olur.
- 5x110mm'den 32x450mm ölçü aralığında modeller bulunmaktadır.
- 18x250mm ve üstü modellerin elmas uçları ekstra güçlendirilmiştir.
- Serinin ürün kodları B-11623 ile B-12192 aralığında yer almaktadır.

MAKİTA SDS MAX MADENCİLİK UÇLARI



Tüm SDS max uç kullanan Makita, Bosch, AEG, Metabo, DeWalt, Black&Decker vb. makinalar için uygundur.

- Bu seri madencilik uygulamalarına özel olarak tasarlanmış gövde ve büyük elmaslar ile donatılmıştır.

| KOD | ÇAP | UZUNLUK |
|---------|-------|---------|
| B-14613 | 32 mm | 570 mm |
| B-15045 | 32 mm | 920 mm |

MAKİTA UNICUT SERİSİ DELİK TESTERE SİSTEMİ



Uygulama Alanları: Seramik, ahşap, plastik, kireç taşı, sıva ve tuğlanın darbesiz delinmesi işleri için kullanılır.

- Tüm seri kesici elmaslar ve kesilen malzemeyi boşaltmaya yardımcı olan yanklar içerir. Adaptörler ayrıca satın alınmalıdır.
- Bu seri hızlı ve düzgün delikler açılmasına yardımcı olur.
- 25x75mm'den 105x75mm ölçü aralığında modeller bulunmaktadır.
- Serinin ürün kodları P-64462 ile P-64668 aralığında yer almaktadır.

MAKİTA UNICUT ADAPTÖR SİSTEMİ



Tüm SDS plus uç kullanan ve darbeli-darbesiz matkap modelleri bulunan Makita, Bosch, AEG, Metabo, DeWalt, Black&Decker vb. makineler için uygundur.

- Bu seri Unicut delik testere uçları ile kullanılmak zorundadır.

| KOD | AÇIKLAMA |
|---------|--|
| P-64319 | SDS-Plus PROTECT adaptör 118mm |
| P-64325 | SDS-Plus PROTECT adaptör 220mm |
| P-67739 | SDS-Plus merkezleme sert metal 8x120mm |
| P-64353 | SDS-Plus merkezleme HSS 7.4x120mm |

Aksesuarlar

SDS-MAX KESKİLER

Tüm SDS MAX uç kullanan Makita, Bosch, AEG, Metabo, DeWalt, Black&Decker vb. makinalar için uygundur.



B-10621



A-80830

- Eğik yassı keski özellikle fayans, kırma işleri için özel olarak tasarlanmıştır.
- Kendinden bilemeli sivri keski özel uç yapısı, sivri uçta zamanla oluşacak körelmeye rağmen keskilme işlerinin rahatlıkla sürdürülmesini sağlar.

| KOD | TİP | UZUNLUK |
|---------|--------------------------------|-----------|
| A-80830 | Eğik yassı keski | 50x300 mm |
| B-10621 | Kendinden bilemeli sivri keski | 400 mm |

OTOMATİK MANDRENLER

Tüm SDS MAX uç kullanan Makita, Bosch, AEG, Metabo, DeWalt, Black&Decker vb. makinalar için uygundur.



763180-0

763132-1

763199-9

763196-5

- Eğik yassı keski özellikle fayans, kırma işleri için özel olarak tasarlanmıştır.
- Kendinden bilemeli sivri keski özel uç yapısı, sivri uçta zamanla oluşacak körelmeye rağmen keskilme işlerinin rahatlıkla sürdürülmesini sağlar.

| KOD | MİL ÇAPI-BAĞLANTI | MODELLER |
|----------|-------------------|--|
| 763180-0 | 10mm 3/8" | 6413 |
| 763132-1 | 10mm 3/8" | 6408-DA312D |
| 763199-9 | 13mm 1/2" | 6319D-6339D-6349D-8414D 8434D-8444D-BDF454-BHP454 |
| 763196-5 | 13mm 1/2" | BDF441/451-BHP441/451- BDF444/454-BHP444/454 |

OMNIBOHRER ÇOK AMAÇLI T.C.T (ELMAS) MATKAP UÇLARI



Darbesiz delme: Ahşap, seramik, fayans, alüminyum

Darbeli delme: Beton, taş, tuğla

- Tüm darbeli ve darbesiz matkap modelleri ile kullanılabilir.
- 3x60mm'den 14x150mm ölçü aralığında modeller bulunmaktadır.
- Serinin ürün kodları D-30287 ile D-30455 aralığında yer almaktadır.

MATKAP UCU SETLERİ



D-30477



D-33853

| KOD | AMBALAJ İÇERİĞİ |
|------------|--|
| D-33853 | SDS Plus matkap ucu seti 25'li paketler halinde (5-6-7 x 110mm / 6-7 x 160mm) |
| D-01177-25 | SDS Plus matkap ucu 25'li paketler halinde (6 x 160mm) |
| D-01183-25 | SDS Plus matkap ucu 25'li paketler halinde (8 x 160mm) |
| D-01208-25 | SDS Plus matkap ucu 25'li paketler halinde (10 x 160mm) |
| D-30477 | Çok amaçlı matkap ucu seti 5'li paketler halinde (5 x 85-6 x 100- 8 x 110-10 x 150-12 x 150mm) |

KESKİLER



D-29228

| KOD | AMBALAJ İÇERİĞİ |
|---------|---|
| D-30134 | SDS Plus Keski seti-plastik tüp Sivri (250mm), Yassı (20x250mm), Geniş (40x250mm) |
| D-29228 | 28,6mm şaftlı geniş keski (75x410mm) HM1304B-HM1801-HM1810 için |



D-30134

AHŞAP BURGU MATKAP UÇLARI



- Tüm darbeli ve darbesiz matkap modelleri ile kullanılabilir.
- Ahşap malzemede hızlı ve temiz geçiş delikleri açmak için idealdir.
- 6x250mm'den 30x450mm ölçü aralığında modeller bulunmaktadır.
- Serinin ürün kodları D-07303 ile D-07668 aralığında yer almaktadır.

AHŞAP YAPRAK MATKAP UÇLARI



- Tüm darbeli ve darbesiz matkap modelleri ile kullanılabilir.
- Ahşap malzemede hızlı ve geniş delikler açmak için idealdir.
- 6x150mm'den 36x160mm ölçü aralığında modeller bulunmaktadır.
- Serinin ürün kodları D-07674 ile D-07858 aralığında yer almaktadır.

7/16" ALTİGEN BAĞLANTILI AHŞAP FREZE UÇLARI



- Tüm darbeli ve darbesiz matkap modelleri ile kullanılabilir.
- Ahşap malzemede hızlı ve geniş havşa delikleri açmak için idealdir.
- 25mm'den 76mm ölçü aralığında modeller bulunmaktadır.
- Serinin ürün kodları D-29935 ile D-30047 aralığında yer almaktadır.

1/4" ALTİGEN BAĞLANTILI AHŞAP MATKAP UÇLARI



- Tüm darbeli ve darbesiz akülü kolay uç değiştirme tipli matkap modelleri ile kullanılır.
- 3x75mm'den 15x160mm ölçü aralığında modeller bulunmaktadır.
- Serinin ürün kodları D-15861 ile D-15936 aralığında yer almaktadır.

1/4" ALTİGEN BAĞLANTILI AHŞAP BURGU UÇLARI



- Tüm darbeli ve darbesiz akülü kolay uç değiştirme tipli matkap modelleri ile kullanılır.
- 6x200mm'den 21x200mm ölçü aralığında modeller bulunmaktadır.
- Serinin ürün kodları D-15992 ile D-16075 aralığında yer almaktadır.

1/4" ALTİGEN BAĞLANTILI ELMAS MATKAP UÇLARI



- Tüm darbeli ve akülü kolay uç değiştirme tipli matkap modelleri ile kullanılır.
- 3x80mm'den 6x100mm ölçü aralığında modeller bulunmaktadır.
- Serinin ürün kodları D-23771 ile D-23802 aralığında yer almaktadır.

CAM DELME UÇLARI



- Tüm darbeli ve darbesiz matkap modelleri ile kullanılır.
- 3x65mm'den 12x80mm ölçü aralığında modeller bulunmaktadır.
- Serinin ürün kodları D-25111 ile D-225177 aralığında yer almaktadır.

1/4" ALTİGEN BAĞLANTILI CAM DELME UÇLARI



- Tüm akülü matkaplar modelleri ile kullanılır.
- 4x65mm'den 10x80mm ölçü aralığında modeller bulunmaktadır.
- Serinin ürün kodları D-15942 ile D-15986 aralığında yer almaktadır.

MERMER DELME UÇLARI

115mm-230mm arası taşlama aletleri ile mermer yüzeyler üzerinde delik açmak için uygundur.

| KOD | ÇAP | BAĞLANTI |
|---------|------|----------|
| D-35025 | 25mm | M14x2 |
| D-35019 | 30mm | M14x2 |
| D-35003 | 35mm | M14x2 |
| D-35007 | 40mm | M14x2 |
| D-35013 | 45mm | M14x2 |



TOZ TOPLAMA BAŞLIĞI-PLASTİK

Delici aletin mandrenine takılan ucun üzerine yerleştirilir. Delme işlemi sırasında çıkan tozlar kabın iç çeperine dolar.

| KOD | DELİCİ UÇ ÖLÇÜ ARALIĞI |
|----------|-----------------------------------|
| 421342-3 | 6 - 14.5mm arası uç ölçüleri için |
| 421664-1 | 12 - 16mm arası uç ölçüleri için |



HSS-R METAL DELME MATKAP UÇLARI



- Tüm matkap modelleri ile kullanılır.
- Delici kafa açısı 118°'dir.
- DIN 338 standardına göre üretilmiştir.
- Plastik ve döküm demir delimi için idealdir. Ahşap ve sac deliminde de kullanılır.
- 1,0x34mm'den 13x151mm ölçü aralığında modeller bulunmaktadır.
- 1,0mm'den 10mm çapa kadarki ölçüler 10'lu paketler halindedir.
- 10,5mm'den 13mm çapa kadarki ölçüler 5'li paketler halindedir.
- Serinin ürün kodları D-38532 ile D-38803 aralığında yer almaktadır.

HSS-G METAL DELME MATKAP UÇLARI



- Tüm matkap modelleri ile kullanılır.
- Delici kafa açısı 118°'dir.
- DIN 338 standardına göre üretilmiştir.
- Plastik, döküm demir, alaşım çelik, sac levha ve demir dışı metaller delimi için idealdir. Ahşap ve paslanmaz deliminde de kullanılır.
- 1,5x40mm'den 13x151mm ölçü aralığında modeller bulunmaktadır.
- 1,5mm'den 8mm çapa kadarki ölçüler 10'lu paketler halindedir.
- 8,5mm'den 13mm çapa kadarki ölçüler 5'li paketler halindedir.
- Serinin ürün kodları D-38532 ile D-38803 aralığında yer almaktadır.

HSS-Co (Kobalt %5) METAL DELME MATKAP UÇLARI



- Tüm matkap modelleri ile kullanılır.
- Delici kafa açısı 135mm'dir.
- DIN 338 standardına göre üretilmiştir.
- HSS-R ve HSS-G modellerine göre 3 kat uzun ömürüdür.
- %5 Kobalt içerir.
- Döküm demir, alaşım çelik ve paslanmaz çelik delimi için idealdir. Demir dışı metaller ve sac levha deliminde de kullanılır.
- 1,5x40mm'den 13x151mm ölçü aralığında modeller bulunmaktadır.
- Tüm ölçüler 5'li paketler halindedir.
- Serinin ürün kodları D-16617 ile D-16857 aralığında yer almaktadır.

KESİCİ AKSESUAR GRUBU

MAKİTA AHŞAP VE ALÜMİNYUM TESTERELERİ



| KOD | ÖLÇÜLER | DİŞ SAYISI | MALZEME |
|---------|--------------------|------------|----------------|
| D-09628 | 165X2,0X20mm | 16 diş | Ahşap için |
| B-09307 | 165x20mm | 56 diş | Alüminyum için |
| B-08056 | 190x30mm | 24 diş | Ahşap için |
| A-81767 | 210x1,9x30/25mm | 18 diş | Ahşap için |
| B-03545 | 260x2,3x30/15,88mm | 40 diş | Ahşap için |
| B-03486 | 260x2,3x30/15,88mm | 60 diş | Ahşap için |
| B-03551 | 260x2,3x30/15,88mm | 80 diş | Ahşap için |
| B-04151 | 260x2,3x30/15,88mm | 80 diş | Alüminyum için |
| B-04167 | 260x2,3x30/15,88mm | 100 diş | Alüminyum için |
| B-08268 | 270x30mm | 24 diş | Ahşap için |
| B-03573 | 305x2,3x30/15,88mm | 40 diş | Ahşap için |
| B-03589 | 305x2,3x30/15,88mm | 60 diş | Ahşap için |
| B-03595 | 305x2,3x30/15,88mm | 80 diş | Ahşap için |
| B-03604 | 305x2,3x30/15,88mm | 100 diş | Ahşap için |
| B-04173 | 305x2,3x30/15,88mm | 80 diş | Alüminyum için |
| B-04189 | 305x2,3x30/15,88mm | 100 diş | Alüminyum için |
| B-04254 | 355x30mm | 24 diş | Ahşap için |
| B-04260 | 355x30mm | 40 diş | Ahşap için |
| B-04276 | 355x30mm | 60 diş | Ahşap için |
| B-04282 | 355x30mm | 80 diş | Ahşap için |

BCS550RFE MODEL AKÜLÜ DAİRE TESTERE İÇİN METAL KESİM TESTERELERİ

Uzunluk: 2240mm

Kalınlık: 0.5mm



| KOD | ÖLÇÜLER | DİŞ SAYISI | MALZEME |
|---------|--------------|------------|--------------------|
| B-07319 | 136x1.5x20mm | 30 diş | Metaller için |
| B-07325 | 136x1.4x20mm | 50 diş | İnce metaller için |



**GELİŞTİRİLMİŞ KESİCİ
DİŞ TASARIMI**

**DAHA HIZLI
TEMİZ
DAYANIKLI**



Karbür uçlu testereleler genel marangozluk uygulamaları için ideal uzun ömürlü testerelelerdir.
5604R, 5704R, 5903R, N5900B için elmas testereleler

| KOD | ÖLÇÜLER | DİŞ SAYISI | MALZEME |
|---------|--------------------|------------|------------|
| A-89626 | 165x2.0x20mm | 16 diş | Ahşap için |
| A-89648 | 185x2.0x30/16.20mm | 16 diş | Ahşap için |

LB1200F MODEL TESTERE TEZGAHI İÇİN ŞERİTLER

Uzunluk: 2240mm
Kalınlık: 0.5mm

| KOD | GENİŞLİK | INCH (25.4mm) BAŞINA DİŞ SAYISI | UYGULAMA |
|---------|----------|------------------------------------|-------------------------|
| B-16667 | 16 mm | 4 | Ahşap için kaba kesim |
| B-16695 | 16 mm | 14 | Demir dışı metal kesimi |

2107FK MODEL PORTATİF TESTERE İÇİN ŞERİTLER

Uzunluk : 1140mm
Kalınlık : 0.5mm
Genişlik : 13mm

| KOD | KULLANIM AMACI | * | BIÇAK | PAKET |
|----------|--|------|--------------|-------|
| 194691-8 | Plastik, metal, yumuşak çelik, demir, sert metal, paslanmaz çelik (5mm'den kalın için) Diş yapısı: Dalgalı diş | 14mm | Bim | 1 |
| 792557-2 | Plastik, metal, yumuşak çelik, demir, sert metal, paslanmaz çelik (5mm'den kalın için) | 14mm | Bim | 1 |
| 792560-3 | Plastik, metal, yumuşak çelik, demir (5 mm'den kalın için) | 14mm | Karbon çelik | 3 |

* INCH (25.4mm) BAŞINA DİŞ SAYISI

ÇOK AMAÇLI ALET AKSESUARLARI

Modeller: BTM40, BTM50, TM3000C



Bıçkılama: Segman testere bıçakları, bombeli

| NO | ŞEKİL | UYGULAMA | ÇAP(mm) | BIÇAK | KOD |
|--------|-------|---------------------------------|---------|----------|---------|
| TMA005 | | Ahşap ve Metal Derin kesim için | 100 | Bi-Metal | B-21319 |
| TMA006 | | Ahşap ve Metal Düz kesim için | 85 | Bi-Metal | B-21325 |
| TMA007 | | Ahşap Düz kesim için | 85 | HCS | B-21331 |

Kesme: Kesim bıçakları

G: Genişlik, Y: Yükseklik (mm)



| NO | ŞEKİL | UYGULAMA | ÇAP(mm) | BIÇAK | KOD |
|--------|-------|--|---------|----------|---------|
| TMA020 | | Polistren, kauçuk İzolasyon malzeleri için | 100 | Bi-Metal | B-21462 |
| TMA021 | | Silikon ve pencere macunu kesimi için | 28 x 50 | HCS | B-21478 |

Raspalama: Raspa bıçakları

G: Genişlik, Y: Yükseklik (mm)

| NO | ŞEKİL | UYGULAMA | ÇAP(mm) | BIÇAK | KOD |
|--------|-------|---|---------|----------|---------|
| TMA018 | | Fayans yapıştırıcısı ve harç artıklarını çıkartmak için | 100 | Bi-Metal | B-21440 |
| TMA019 | | Boya, silikon, halı yapışkan artıklarını çıkartmak için | 28 x 50 | HCS | B-21456 |

RIFF Segman testere bıçakları

| NO | ŞEKİL | UYGULAMA | ÇAP(mm) | BIÇAK | KOD |
|--------|---|---|---------|-----------------|---------|
| TMA024 |  | Duvar fayanslarındaki çok ince derzlerin frezelenmesi için | 65 | HM 50 Kum | B-21509 |
| TMA026 |  | Yumuşak duvar fayansları ve FRP'de oyuk açılması, duvar fayanslarındaki derzlerin frezelenmesi için | 85 | Elmas 40 Kum | B-21521 |

RIFF Zımpara tabanı

| NO | ŞEKİL | UYGULAMA | ÇAP(mm) | BIÇAK | KOD |
|--------|---|---|---------|--------------|---------|
| TMA025 |  | Fayans ve harç yapışkanlarının çıkarılması için | 78 | HM 30 Kum | B-21515 |

Harç çıkarma tabanı

| NO | ŞEKİL | UYGULAMA | ÇAP(mm) | BIÇAK | KOD |
|--------|---|--|---------|--------------|---------|
| TMA022 |  | Derz çıkarma, fayans, harç yapışkanı çıkarma işleri için | 70 | HM 40 Kum | B-21484 |



Daldırma: Daldırılmalı testere bıçakları

G: Genişlik, Y: Yükseklik (mm)



| NO | ŞEKİL | UYGULAMA | ÇAP(mm) | BIÇAK | KOD |
|--------|---|--|---------|----------|---------|
| TMA009 |  | Ahşap ve Metalde derin daldırılmalı kesim için | 28 x 50 | Bi-Metal | B-21353 |
| TMA010 |  | Sert ahşapta kesim için | 32 x 40 | Bi-Metal | B-21369 |
| TMA012 |  | Ahşapta kesim için | 32 x 40 | HCS | B-21381 |
| TMA013 |  | Ahşapta kesim için | 20 x 30 | HCS | B-21397 |
| TMA014 |  | Ahşapta kesim için | 10 x 30 | HCS | B-21406 |
| TMA015 |  | Metal, Bakır boru veya çivinin düz kesimi için | 32 x 30 | Bi-Metal | B-21412 |
| TMA016 |  | Metal, Bakır boru veya çivinin düz kesimi için | 20 x 20 | Bi-Metal | B-21428 |
| TMA017 |  | Kartonpiyer veya çivinin düz kesimi için | 10 x 20 | Bi-Metal | B-21434 |

Aksesuarlar

Üçgen Zımpara Kağıtlar
Ahşap / uzun ömürlü

| TANIM | ŞEKİL | KUM | AMBALAJ | KOD |
|----------------------|---|--------------------------|------------------------------|---------|
| Ahşap/uzun ömürlü 93 |  | 60, 80, 100, 120, 180 | 10 adet (her ölçüden 2 adet) | B-21559 |
| Ahşap 93 |  | 60, 80, 120, 180,240 | 10 adet (her ölçüden 2 adet) | B-21618 |
| Boya 93 |  | 60, 80, 100, 240, 320 | 10 adet (her ölçüden 2 adet) | B-21674 |
| Taş ve cam 93 |  | 120, 240, 400, 600, 1200 | 10 adet (her ölçüden 2 adet) | B-21733 |

Aparatlar

| TANIM | ŞEKİL | ÇAP (mm) | KOD |
|------------------|---|----------|----------|
| Zımpara tabanı |  | 93 | B-21537 |
| Toz emme sistemi |  | | 196022-7 |



ÖZEL AMAÇLI KILIÇ TESTERE BİÇAKLARI

Ahşap ve Metal Kesim Bıçağı

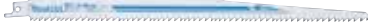

| INCH BAŞINA DİŞ | BOY (mm) | KULLANIM | MATERYAL | PAKET | KOD |
|-----------------|----------|--|----------|-------|---------|
| 5-8 | 305 | Gazbeton, Metal / Çivili ahşap, sunta kesimi için (10-250mm arası), Plastik/Güçlendirilmiş cam elyafı polyester, Metal profil kesimi için (5-60mm) | Bi-metal | 3 | B-10637 |

Buz ve Donmuş Malzeme Kesim Bıçağı



| INCH BAŞINA DİŞ | BOY (mm) | KULLANIM | MATERYAL | PAKET | KOD |
|-----------------|----------|---|-----------------|-------|---------|
| 3 | 305 | 10-250mm arası kalınlıktaki buz ve donmuş malzeme kesimi için | Paslanmaz Çelik | 1 | B-10609 |

JR102DWE ve JR100DWE için mini kılıç testere bıçakları



| INCH BAŞINA DİŞ | BOY (mm) | KULLANIM | MATERYAL | PAKET | KOD |
|-----------------|----------|---|----------|-------|---------|
| 24 | 100 | 0.7-3.0mm arası ince metal kesimi için | Bi-metal | 5 | B-20395 |
| 18 | 100 | 1.5-4.0mm arası ince metal kesimi için | Bi-metal | 5 | B-20404 |
| 14 | 100 | 3.0-8.0mm arası kalın metal kesimi için | Bi-metal | 5 | B-20410 |
| 10 | 100 | 3.0-12.0mm arası metal levha, 10.0-50.0mm arası ahşap kesimi için | Bi-metal | 5 | B-20426 |
| 14-18 | 100 | 3.0-8.0mm arası kalın metal, 10.0-50.0mm arası ahşap kesimi için | Bi-metal | 5 | A-20454 |
| 6 | 100 | 10.0-50.0mm arası çivili ahşap kesimi için | Bi-metal | 5 | B-20432 |
| 6 | 100 | 5.0-50.0mm arası alçıpan kesimi için | Bi-metal | 5 | B-20448 |

MAKİTA ELMAS TESTERELER



| KOD / TİP | ÖLÇÜLER / RENK | KULLANIM ALANLARI |
|-----------------------|--------------------------|--------------------------------|
| B-21098 Sürekli Elmas | 85x1.8x15 Gümüş renk | Seramik ve cam kesimi |
| D-37552 Segmanlı | 115x2.0x22.23 Altın renk | Beton ve mermer (ateş tuğlası) |
| D-37568 Segmanlı | 125x2.2x22.23 Altın renk | Beton ve mermer (ateş tuğlası) |
| D-37574 Segmanlı | 180x2.4x22.23 Altın renk | Beton ve mermer (ateş tuğlası) |
| D-37580 Segmanlı | 230x2.6x22.23 Altın renk | Beton ve mermer (ateş tuğlası) |
| D-37596 Dalgalı Turbo | 115x2.3x22.23 Altın renk | Beton ve mermer (ateş tuğlası) |
| D-37605 Dalgalı Turbo | 125x2.5x22.23 Altın renk | Beton ve mermer (ateş tuğlası) |
| D-37611 Dalgalı Turbo | 180x2.9x22.23 Altın renk | Beton ve mermer (ateş tuğlası) |
| D-37627 Dalgalı Turbo | 230x3.1x22.23 Altın renk | Beton ve mermer (ateş tuğlası) |

AŞINDIRICI AKSESUAR GRUBU

MAKİTA GB602W MODEL ZIMPARA MOTORU TAŞI



| KOD | ÖLÇÜLER | KUM |
|---------|---------------|-------|
| A-47204 | 150x16x12.7mm | GC120 |

MAKİTA TEL FIRÇALAR



| KOD | ÖLÇÜLER | KULLANIM | TİP |
|---------|-----------|-----------------|---------------------|
| D-29290 | 100xM14x2 | KAYNAK TEMİZLİK | BURMA TELLİ DİK |
| D-39746 | 60xM14x2 | AHŞAP İŞLERİ | DALGALI TELLİ-SARI |
| D-39768 | 75xM14x2 | AHŞAP İŞLERİ | DALGALI TELLİ-SARI |
| D-39805 | 100xM14x2 | AHŞAP İŞLERİ | DALGALI TELLİ-SARI |
| D-39849 | 115xM14x2 | KAYNAK TEMİZLİK | DALGALI TELLİ-GENİŞ |
| D-39883 | 115xM14x2 | KAYNAK TEMİZLİK | BURMA TELLİ -GENİŞ |

YARDIMCI AKSESUAR GRUBU

MAKİTA 2107FK AKSESUARI



| KOD | İÇERİK |
|----------|-------------------------------|
| 194069-5 | Destek ayağı + koruyucu kapak |

MAKİTA SAC KESME ALETİ AKSESUARLARI



| KOD | TANIM | KULLANILDIĞI MODELLER |
|----------|---------------|-----------------------|
| 781028-4 | Anahtar No.32 | JN1601 için |
| 781019-5 | Anahtar No.50 | JN 3200 için |

MAKİTA FREZE - DEKUPAJ - FORMİKA TIRAŞLAMA - GÖNYE TEZGAHI AKSESUARLARI

| KOD | TANIM | KULLANILDIĞI MODELLER |
|------------|--|---------------------------------|
| 22704-5 | Kenar dayama gönyesi | 3709 için |
| 164367-1 | Kenar dayama gönyesi | N5900B için |
| 165084-6 | Kenar dayama gönyesi | 5903R, 5103R için |
| 165447-6 | Kenar dayama gönyesi | SP6000 için |
| 194579-2 | Freze ray bağlantı adaptörü | RP serisi için |
| 195560-6 | Tek el kenar alma tablası | RT0700C için |
| 195563-0 | Çift el kenar alma tablası | RT0700C için |
| 195561-4 | Açılı kenar alma tablası | RT0700C için |
| 195562-2 | Dar köşe alma tablası | RT0700C için |
| 413149-1 | Tek el kenar alma tabla koruyucu | RT0700C için |
| 450819-1 | Çift el kenar alma tabla koruyucu | RT0700C için |
| 413150-6 | Açılı kenar alma tabla koruyucu | RT0700C için |
| 413148-3 | Dar köşe alma tabla koruyucu | RT0700C için |
| 122571-8 | Dikey sabitleme aparatı | LS0714 için |
| 122854-6 | Dikey sabitleme aparatı | LS1016, LS1216 için |
| 192625-5 | Dikey sabitleme aparatı | LH1040 için |
| 122563-7 | Yatay sabitleme aparatı | LS1040, LH1040 için |
| 122567-9 | Yatay sabitleme aparatı | LS0714 için |
| 122930-6 | Yatay sabitleme aparatı | LS1216 için |
| 122470-4 | Yatay sabitleme aparatı | LS1016 için |
| 192622-1 | Kartonpiyer dayama seti (ikili) | LS1040, LH1040 için |
| 192669-5 | Kartonpiyer dayama seti (ikili) | LS1016 için |
| 195253-5 | Kartonpiyer dayama seti (ikili) | LS1216 için |
| 194043-3 | Tekerleksiz tezgah | Tüm gönye tezgah modelleri için |
| 194943-7 | Uzatma destekli tezgah seti (Tekerlekli) | Tüm gönye tezgah modelleri için |
| JM21000300 | Uzatma sehpası | LB1200F için |
| JM27000300 | Tekerlekli tezgah (Model no: WST03) | MLT100 için |
| 122730-4 | Açılı destek kolu | LF1000 için |
| 122729-9 | Ayarlı kenar desteği | LF1000 için |
| 122707-9 | Ayarlı kenar desteği | LH1040 için |

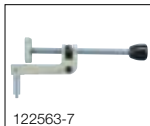

Aksesuarlar

36 VOLT AKÜ, ŞARJ CİHAZI VE ADAPTÖRLER

LITHIUM-ION



| KOD | MODEL | GÜÇ | KAPASİTE | BAĞLANTI TİPİ |
|----------|--------|---------|----------|---------------|
| 194873-2 | BL3626 | 36 Volt | 2.6 Ah | Sürgülü |



| KOD | MODEL | KULLANIM ARALIĞI | TEKNİK ÖZELLİKLER | ŞARJ SÜRESİ |
|----------|--------|------------------|-------------------------|-------------|
| 194865-1 | DC36RA | 36 Volt | 2.6 Ah Li-ION akü içinw | 22 dakika |

195512-7

BCV01 18V iki aküyü 36V'a dönüştürür. Aletin ağırlığını hafifletmek amacıyla da kullanılır.

195850-7

BCV02 18V iki aküyü 36V'a dönüştürür.

195311-7

BAP36N Aletin ağırlığını hafifletmek amacıyla kullanılır.



MAKİTA LS1016-LS1216 İÇİN TOZ TORBASI

122852-0



MAKİTA ELEKTRİKLİ VİDALAMA AKSESUARLARI



Yüzük



Ön Kafa



Tornavida Ucu

| KOD | TANIM | KULLANILDIĞI MODELLER |
|----------|--|---------------------------|
| 798314-6 | 25mm Ph3 (Üçlü) Tornavida ucu, | FS6300,FS4300,FS2300 için |
| 798398-4 | 25mm Ph2 (Üçlü) Tornavida ucu, | FS6300,FS4300,FS2300 için |
| 322070-2 | Ön kafa koruyucu yüzük | FS2700 için |
| 195602-6 | Kısa ön kafa (784811-8 ile kullanılır) | FS6300,FS4300,FS2300 için |
| 195542-8 | Uzun ön kafa (784801-1 ile kullanılır) | FS6300,FS4300,FS2300 için |

MAKİTA AYDINLATMA AKSESUARI

| KOD | TANIM | AÇIKLAMA |
|----------|--------------|------------|
| 193730-1 | Floresan tüp | 2107F için |



MAKİTA TAŞLAMA AKSESUARLARI



| KOD | TANIM | KULLANILDIĞI MODELLER |
|----------|-----------------------------------|-----------------------|
| 194303-3 | Toz toplama kalkanı | 180mm için |
| 193903-6 | Taşlamalar için toz bariyeri 2'li | 9564H, 9565CV için |
| 194482-7 | Taşlamalar için toz bariyeri 2'li | GA5010, GA6010 için |
| 194514-0 | Antivibrasyon tip yan sap | 100-150mm için |
| 194543-3 | Antivibrasyon tip yan sap | 180/230mm için |
| 153409-6 | Su dağıtım adaptörü | 4101RH |
| 412010-9 | Şeffaf vinil hortum | 4101RH |

ADANA

ACK MEKANİK LTD.ŞTİ. İSMAİL PEKİN
ULU CAMİ MAH. 19. SOK.NO:20/B
0322 359 13 33
ADANA-SEYHAN

KALYON ELEKTRİK ETHEM DENİZ SÖNMEZ
KAHARASUK MAH.20.SOKRAFET MİLLİ İŞ MERKEZİ NO:4/F
0322 359 28 18
ADANA

OMSER TEKNİK DESTEK MURAT YILMAZ
YESİLCEBA MAH.40023 SOK.NO:11/A
0322 428 92 22
ADANA-SEYHAN

ADAPAZARI

ENGIN ELEKTRİK ENGIN DURMUŞ
MAMETPE MAH.ÖRHAN GAZİ CAD.(TEK YOKLUSİŞEHİT METİN AKLUŞ SOK.NO:19 0264 291 05 67
ADAPAZARI

İR MAKİNE

FATİH İR
PAZILICILAR MAH.ADNAN MENDEFS CAD.BALKANLI İŞHANI
0264 279 01 81
ADAPAZARI

ADIRYAMAN

EMEK BOBİNAJ MEHMET NURİ AKSALAN
ATATÜRK BULVARI FTT KARŞISI
NO.153/A 0416 216 75 66
ADIRYAMAN

AFYON

EMEK-İŞ BOBİNAJ MURAT MANAP
DÜMLÜFİNAR MH.F MENDEFS CD. KARAHİSAR APT. NO:2
0272 212 11 32
AFYON

KATAR BOBİNAJ MUSTAFA KATAR
1. SANAYİ SİTESİ 6. BLOK NO:27
0272 214 48 64
AFYON

AKSARAY

MERT ELEKTRİK BOBİNAJ ZEKİ GÜZÜYURDU
YENİ SANAYİ SİT. 2009 NOLU SOK.NO:52
0382 215 68 33
AKSARAY

AMASYA

AKOTEK BOBİNAJ MUSTAFA AKTAŞ
GLUK SÜMLÜ MAH-SARAYDÜZÜ CAD.NO:9
0358 218 71 19
AMASYA

ANKARA

EMEK BOBİNAJ GAZİ CAVALI
MEDİK ÖRG.SAN. 37 CAD. 1518 SK. NO:101 0312 312 21 37
ANKARA-OSTİM

SEMİZ MAKİNA MEHMET SEMİZ

KOÇAK SOK.NO:53
0312 353 58 06
ANKARA-SİTELER

TEZCAN ELEKTRİK YARDIM TEZCAN
42/A SOK.NO:38
0312 354 80 21
ANKARA-OSTİM

TEZCAN ELEKTRİK YARDIM TEZCAN
SÜBE 2 :YENİ SANAYİ DEMİR CAD.NO:64
0312 311 28 09
ANKARA-ÇİĞIRCI

TEZCAN ELEKTRİK YARDIM TEZCAN
SÜBE 2 : CALIM SOK.NO:32
0312 348 63 88
ANKARA-SİTELER

ANTALYA

ABALÖĞLU BOBİNA MEHMET ABALI
CUMHURİYET MAH.-AŞAĞI SAN. YOLU
UZERİ ÇARŞISI SİT.NO:9/A
0242 512 63 18
ANTALYA-ALANYA

AKDENİZ TEKNİK BOBİNAJ ŞABAN ÖZERİ
SANAYİ SİTESİ 5.BLOK NO.25
0242 742 55 29
ANTALYA-MANAVGAT

GÖKLER MAKİNA COKHAN GÖKLER
ESKİ SANAYİ SİTESİ 678 SOK.NO:97
0242 343 21 29
ANTALYA

TEKNİK BOBİNAJ AHMET KAFALI
YUKARI-HİSAR MAH. HASTANE CAD.
NO:112/A
0242 746 48 57
ANTALYA-MANAVGAT

AYDIN

ELMAS BOBİNAJ HÜSEYİN KONYAZ
CUMHURİYET MAH.
ALBAYRAK CAD.NO:208
0256 512 02 45
AYDIN-SÖKE

KILÇIĞLU BOBİNAJ ERCÜMENT KILÇIĞLU
ORTA MAH.11.SANİJİST SAN.SİT.DENİZLİ
BULVARI NO:43
0256 214 30 32
AYDIN-MERKEZ

BALKİESİR

İLGİN BOBİNAJ HÜSEYİN İLGİN
17. DÖYÜLÜ MAH-HAÇI ALI SOK.NO:31/C
0266 714 51 69
BALKİESİR-BANDIRMA

TEZGER BOBİNAJ EREN TEZGER
YENİ SANAYİ SİTESİ CUMHURİYET
CAD.NO:198/6
0268 246 23 01
BALKİESİR-MERKEZ

BATMAN

AKTİF BOBİNAJ HİKMET YAR BİLGE
YENİ MAHALLE 16.CAD.
1008 SOK. NO:8
0488 214 56 64
BATMAN

BURDUR

ÇEVİKLER ELEKTRİK ÜMİT ÇEVİK
YENİ SAN.SİT.2.SOK.NO:8
0248 252 94 37
BURDUR-MERKEZ

BURSA

CANTÜRKLER BOBİNAJ ADEM CANTÜRK
SAKARPA MAH. UĞURLU SOK. NO:16/B
0224 253 15 50
BURSA-OSMANGAZİ

CANTÜRKLER BOBİNAJ SEDAT ÇESUR
K.SANAYİ SİTESİ YEDEK
PARÇ.SİT.ÇİPAK/KOY4/B. CAD. NO:57
0244 441 48 49
BURSA-ULLUFER

ÇAĞ TEKNİK CENGİZ ESGİN
YENİ SAN.SİT.ÖR HANGAZİ CD.NO:23
0224 715 57 37
BURSA-NEGÖL

TOKER MERT TEKNİK İBRAHİM TOKER
GAZİÇILAR ABDAL CAD.
GÜNDOĞDU SOK. NO:10/B
0224 275 54 19
BURSA-OSMANGAZİ

TOKER MERT TEKNİK RAUF SOYER
ULLU MAH.ULLU YOLU GÜVEN SOK.NO:5/B
0224 252 86 88
BURSA-OSMANGAZİ

ÇANAKKALE

KISACIK BOBİNAJ SAMİ KISACIK
NAMIKEMAL MAH.KAYNAK SOK.
NO.1-C 0266 217 96 71
ÇANAKKALE-MERKEZ

ŞAHİN BOBİNAJ BERKAN SAHİN
İSTİKLAL CAD. NO:154
0266 316 11 71
ÇANAKKALE-BİGA

ÇORUM

ÖZKAN BOBİNAJ ÖZKAN SOYLEYEN
ÇEPNİ MAH.; KUBBELİ CD. NO:77
0364 224 97 97
ÇORUM

DENİZLİ

ÖRSLER BOBİNAJ SAMİM ÖRSÖĞLU
AHI SINAN CAD. SEDEF ÇARŞISI
NO:9-10 0258 261 42 74
DENİZLİ

DİYARBAKIR

İKRA BOBİNAJ SALİH SÜREN
1.SAN.SİT. B/5 BLOK NO:6
0412 237 60 21
DİYARBAKIR

DÜZCE

MOTOR MEKANİK BOBİNAJ ZAFER UNAL
ESKİ SANAYİ ÇARŞISI
TAHİR ALTIN SOK.NO:27
0380 523 87 03
DÜZCE

EDİRNE

DEMİR BOBİNAJ MUSTAFA DEMİR
SAN.SİTESİ 7. BLOK NO:3
0294 714 89 28
EDİRNE-KEŞAN

ERAY BOBİNAJ MERAY TUĞRUL
ESKİ SAN.SİT. 12. BLOK NO.9
0284 225 26 92
EDİRNE

ELAZĞI

TEKSER TEKNİK SERVIS MUAMMER ATALAY
SANAYİ SİT. 10. SOK. NO:4
0424 224 83 14
ELAZĞI

ERZİNCAN

ÜMİT ELEKTRİK HARUN SUDAŞ
SANAYİ ÇARŞISI 767 SOK.NO:54
0446 226 09 59
ERZİNCAN

ERZURUM

TEKNİK MAKİNA BOBİNAJ MÜKREMIN SEVİNDİ
SANAYİ DEMİRCİLER SİTESİ 1.BLOK
NO:46 0442 243 17 34
ERZURUM

ESKİŞEHİR

BERAT ELEKTRONİK BOBİNAJ TAMER DURAN
GÜLLÜK HATİPÇİ CAD. NO:43/A
NO:50/27 0322 230 11 23
ESKİŞEHİR

SEREN ELEKTRİK SAFAK SEREN
SİMİHİSAR CAD. ESKİŞEHİR PAZARI
NO:50/27 0222 230 11 23
ESKİŞEHİR

GAZİANTEP

ÇALIKÖZ BOBİNAJ HAKAN ÇALIKÖZ
KÜŞGEB B. BÖLGE Sİ 31 CAD.NO.1
0342 236 83 09
GAZİANTEP - ŞEHİTKAMİL

YILDIZ BOBİNAJ MEHMET KOÇYİĞİT

İSKET PAŞA MAH.1. NOLU CAD. NO:23/F
0342 221 15 74
ŞAHİNBEY - GAZİANTEP

GİRESUN

ÖZCAN TEKNİK BOBİNAJ DENİZ ÖZCAN
HACI SİYAM MAHALLESİ FATH CADESSİ
NO:93/A
0454 212 17 35
GİRESUN-MERKEZ

HATAY

ÖZ KARDEŞLER BOBİNAJ MURAT KAHRAMAN
YENİ SAN.SİT.5.İNİS 1.CAD.38/A BLOK
NO:53 0326 221 22 91
HATAY-ANTAKYA

PAK-İŞ ELEKTRİK MUZAFFER PAK
HARARAFASI MAH.2.CAD.NO:7
0326 216 84 73
HATAY-ANTAKYA

İSPARTA

İZMİR BOBİNAJ EMİN ÖZSOY
YENİ SANAYİ SİTESİ 6.BLOK NO:28
0246 223 70 11
İSPARTA

İSTANBUL

AYKUT ELEKTRİK ERTAN KEŞİNOĞLU
KARLIERE MAH-SOGANLIK
CAD.KEŞİNOĞLU APTR.NO:78/B
0216 488 04 56
İSTANBUL-ANADOLU KARTAL

ERMAK MAKİNA DAVUT KÖSE
ALTINŞEHİR MAH-ALEMBAĞ CAD.NO:62B
0216 540 48 28
İSTANBUL-ANADOLU ÜMRANİYE

PRAATİK ELEKTROMEKANİK S. ALI TUĞANLI
ALİEMBAĞ CAD. RÜZGARCI SOK. NO:9/2
0216 344 03 50
İSTANBUL-ANADOLU ÜMRANİYE

SÖNMEZ ELEKTROMEKANİK

NHAZ ÇELİK

AYDINTEPE MAH. YAVUZ CAD.KEŞE
SOK.NO:5/3 0216 493 72 41
İSTANBUL-ANADOLU TUZLA

DEMİRHAS MAKİNA

SAIM DEMİRHAS

PEPRA TIC. MERKEZİ B BLOK
KAT:3NO:095
0212 320 22 61
İSTANBUL-AVRUPA ŞİŞLİ

ERMAK MAKİNA

İSKENDER KÖSE

PERŞEMBE PAZARI CAD.ÖMER AĞA
SOK.NO:11
0212 292 33 95
İSTANBUL-AVRUPA KARAKÖY

EVREN ELEKTRİK

MUSTAFA MERSİN

TEPSANE CAD HOCA HANIM SOK
NO:23/1 0212 254 56 77
İSTANBUL-AVRUPA KARAKÖY

KARDEŞLER BOBİNAJ

MURAT DEMİRHAS

KACI HANE CAD.NO:47
0212 224 97 54
İSTANBUL-AVRUPA K.HANE

NUR TEKNİK BOBİNAJ

ABDULLAH ERKAN

PIRI MEHMETPAŞA MAH.BURHAN
SOYSALAN SOK.NO:21
0212 727 32 03
İSTANBUL-AVRUPA SILİVRİ

TEZCAN BOBİNAJ

MEHMET TEZCAN

FEZİ ÇAKMAK M.H. AHMET KOCAEYİK
SK. NO:18/5
0212 541 98 50
İSTANBUL-AVRUPA SEFAKÖY

YILMAZLAR ELEKTRİK

ÖMER OĞLU

TEPSANE CAD ABDELSLEH SOK
NO:8 0212 297 15 32
İSTANBUL-AVRUPA KARAKÖY

İZMİR

ÇATALSU TEKNİK SERVİS

MEHMET SAHBUDAK

1145/11 SOK. HIRDAVAŦÇLAR ÇARŞISI
NO.10
0232 459 58 29
İZMİR-YENİŞEHİR

KENT BOBİNAJ

HÜSEYİN BÜYÜK

6730/33 SOK.NO:50 ATA SAN.SIT.
0232 328 10 33
İZMİR-ÇIĞLI

YILMAZ BOBİNAJ

YILMAZ KOÇAN

2822 SOK.NO:2 1.SAN.SIT.
0232 433 80 51
İZMİR-KONAK

KAHRAMANMARAS

KAHRAMAN BOBİNAJ

MEŞUT KURU

YENİ SANAYİ SİTESİ 25. ÇARŞI NO:8
0344 236 29 68
K.MARAS

ONURSEL ELEKTRİK LTD.ŞTİ.

MUSTAFA DİZBİLEK

YENİ SANAYİ SİTESİ 23.ÇARŞI NO:33
0344 236 10 24
K.MARAS

ÜSTÜN BOBİNAJ

MURAT ÜSTÜN

YENİ SANAYİ SİTESİ 9.BLOK NO:14
0344 413 64 93
K.MARAS-ELBİSTAN

KARABÜK

DAMLA ELEKTRİK

ABDULLAH EROĞAN

HURİRİYET MAHALİNİNÜ CAD.
AKTAS SOK:17/B
070 412 77 00
KARABÜK

KARAMAN

ÖZPA ELEKTRİK

DURMUŞ PAŦCAR

YENİ SANAYİ SİTESİ 676.SOKAK NO:16
0338 213 10 20
KARAMAN

KARS

OTO AYRIM (HAMİT AYRIM)

HAMİT AYRIM

BAYRAMPAŞA MAHALLESİ ALPAFİSLAN
CADDESİ BELEDİYE DÜKKANLARI NO:14
0474 223 82 95
KARS-MERKEZ

KASTAMONU

NUR BOBİNAJ

MUSTAFA SAKAR

SAN.SIT.ÇAMİ CAD.NO:29/A
0396 214 61 18
KASTAMONU-MERKEZ

TABAKOĞLU BOBİNAJ

ALATTIN TİFİK

METAL SANAYİ SİT. OTO ELEKTRİK BLOK
NO:7 0366 313 04 31
KASTAMONU-TOSYA

KAYSERİ

AKİN ELEKTRİK

AHMET YAROL

SANAYİ BÖLGESİ 5. CAD. NO:8
0352 336 41 23
KAYSERİ

KIRKILARELİ

VATAN ELEKTRİK

ERTAN VATAN

KOÇANINAN MAH.ÇAKMAK SOK.
CEPİ APT.NO:22/C
0286 412 91 90
KIRKILARELİ-LÜLEBURGAZ

İZMİT

ÇETİNKAYA ELEKTROMEKANİK

NECMETTİN ÇETİNKAYA

SANAYİ MAH. İZMİT SAN.SİT.12
CAD.11.BLOK NO:1
0262 326 13 20
KOCASELİ İZMİT

İNCE MOTOR BOBİNAJ

ERİN EİN

HACIHALI MAH. ZÜBEYDE HANIM CAD.
NO:18 0262 646 48 15
KOCASELİ-GEZBE

KONYA

TEKYAMAN BOBİNAJ

ETHEM YAMAN

FEZİ ÇAKMAK MAHALLESİ
SOK.NO:7
0332 342 68 50
KONYA-KARAY

YAVUZHAN BOBİNAJ

ADEM YAVUZ

KARAYATI SANAYİ OOBANDEDE SOK.
NO:20 0332 233 29 60
KONYA-SELÇUKLU

KÜTAHYA

DOĞAN BOBİNAJ

YUSUF KICIROĞLU

YENİ SANAYİ SİTESİ 19. SOKAK NO:32
0274 221 22 00
KÜTAHYA

MALATYA

ÖZÜSTÜN BOBİNAJ

BAYRAM CALBAY

YENİ SAN.SİT. 2.CAD.8.SOK.NO:7
0422 336 43 93
MALATYA

MANİSA

İRFAN BOBİNAJ

İRFAN MAKİNACI

GÜZELYURT M.H. MAKİF ERPOŞ CAD.20
SK. BLOK NO:95/A
0236 236 22 96
MANİSA

MERSİN

COŞKUN BOBİNAJ

SEDAT COŞKUN

MA-MİLLİYET MAH:4810 SOK.NO:68
0324 337 31 61
MERSİN

MUĞLA

ATA BOBİNAJ

YUNUS UNAL

ATA BLOK CAD. 77 SOK. NO:1/3
0252 412 19 48
MUĞLA-MARMARIS

HİZİR BOBİNAJ

MURAT HİZİR

SANAYİ SİTESİ DEMİRÖZ SOKAK NO:20
0252 313 31 69
MUĞLA-BODRUM

MERKEZ BOBİNAJ

EMRAH HAYTA

İNÖNÜ BULVARI NO:74
0252 612 10 51
MUĞLA-FETHİYE

NİĞDE

GÜL BOBİNAJ

RECEP UÇUĞL

TERİMNAL CAD.ÖZEL İDARE
LOJMANLARI ALTI NO:5
0388 213 45 12
NİĞDE

ORDU

KAHVECİOĞLU ELEKTRİK

CUMHUR KAHVECİ

DURUİÇK MAHALLESİ ATATÜRK
BULVARI NO:205 0452 233 13 35
ORDU

SİMGE SOĞUTMA

HALİT ÖZĞÜLLER

DUMULPİNAR MAH. SAKARYA
İKİSOĞRETİM OKULI KARŞISI PAZAR
SOK.NO:35
0452 423 28 18
ORDU-FATSİA

RİZE

ARIF ELEKTROTEKNİK

ZEKİ ÇEMBERCİ

TOF-HANE MAH. MENDERES BULVARI
NO:219
0464 212 09 32
RİZE-MERKEZ

KOYUNCIKLAR TEKNİK

EYUP KOYUNCU

TOF-HANE MAH-KAÇKAR CAD NO:9
0464 217 37 31
RİZE-MERKEZ

SAMSUN

AS BOBİNAJ

KANI ASAL

SANAYİ SİTESİ AHEVRAN CAD NO:38
0362 238 09 66
SAMSUN-CANİK

İSLİDAK BOBİNAJ

MELİH İSLİDAK

ALACAĞ CAD. BELEDİYE DÜKKANLARI
NO:115 0362 543 10 49
SAMSUN-BAFRA

UFUK BOBİNAJ

ALİ OSMAN ALTUNKAYNAK

YENİ MAHALLE Sİ SANAYİ SİTESİ
1.SOK.NO:14
0362 236 07 40
SAMSUN-CANİK

SİVAS

SERVİS ELEKTRİK

BÜLENT KÖK

PASAĞEY MAH-HAYRAT SOK:NO:3
0369 223 23 56
SİVAS

ŞANLIURFA

HAKAN BOBİNAJ

HAKAN PEKİN

SANAYİ SİTESİ CESUR CAD. NO:19
0414 316 69 98
ŞANLIURFA

TEKİRDAĞ

ÇETİN ELEKTRİK BOBİNAJ

EROL ÇETİN

100.YUL MAH-İĞİTİM MERKEZİ SOK:7/4
0282 263 86 60
TEKİRDAĞ-MERKEZ

ÜMİT ELEKTRİK-ÇORLU

MEHMET ERGÜL

ÇAMLIK MAH. EREĞLİ SOK. KILAVUZ
ŞAHAN NO:1
0282 653 27 77
TEKİRDAĞ-ÇORLU

TOKAT

ÇETİN ELEKTRİK BOBİNAJ

MUSTAFA ÇETİN

SAN.SİT.ÇAMİ ALTI NO.13
0356 214 63 97
TOKAT

TARABZON

DİNÇ BOBİNAJ

AHYAN DİNÇER

BUYUKSANAYİ SİTESİ. SOSYAL HİZMET
BİNASI NO:3/A-5
0482 325 22 02
DEĞİRMENDERE - TARABZON

MAKİNA MARKET

AHMET SALİH ŞAHİNER

RİZE CAD. DEMİRÇİLER İŞ MERKEZİ
ZEMİN KAT: NO:70
0462 328 14 90
TRABZON-DEĞİRMENDERE

UŞAK

SİSTEM BOBİNAJ

TAHSİN KOCAOZ

İSLICE MAHALLESİ ANNAÇ SOKAK NO
4/A 0276 223 47 72
UŞAK-MERKEZ

VAN

ÖZEN ELEKTRİK

SEBAHATTİN EBİŦİÇ

AL CEKİÇ PASALI NO:41
0432 214 22 27
VAN

ZONGULDAK

KAYALAR BOBİNAJ

ALİ KAYA

AÇIK SAN.SİT.GİRİŞİ E1 BLOK
ZEMİN KAT
0372 252 55 12
ZONGULDAK-MERKEZ



reismakina

Ticari hayatta  yıl

Reis Makina Ticaret ve Sanayi A.Ş.

Abdurrahmangazi Mh. Ebubekir Cd. İmamoğlu Sk.

No: 2 34887 Samandıra / Sancaktepe / İSTANBUL / TÜRKİYE

Tel: +90 444 73 47 (REIS) Faks: +90 (216) 561 46 88

www.reismakina.com



YETKİLİ BAYİ

Makita

Portatif Metal Kesme
2414EN 355mm

Profyonellerin ihtiyaclarini karşilar

**Güçlü motoru ile
kolayca kesim yapar**



Daha geniş görüş alanı

İki yerine tek siperlik kullanılarak elde edilmiştir



Kolay taşıma için üst sap

Aşındırıcı diskin kolay değiştirilebilmesi için şaft kilidi

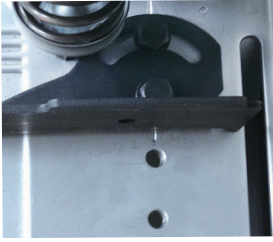
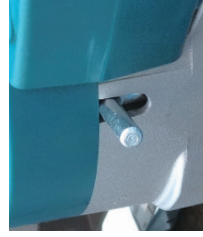

3 konumda, 45° sağa ve sola dönebilen kılavuz plaka



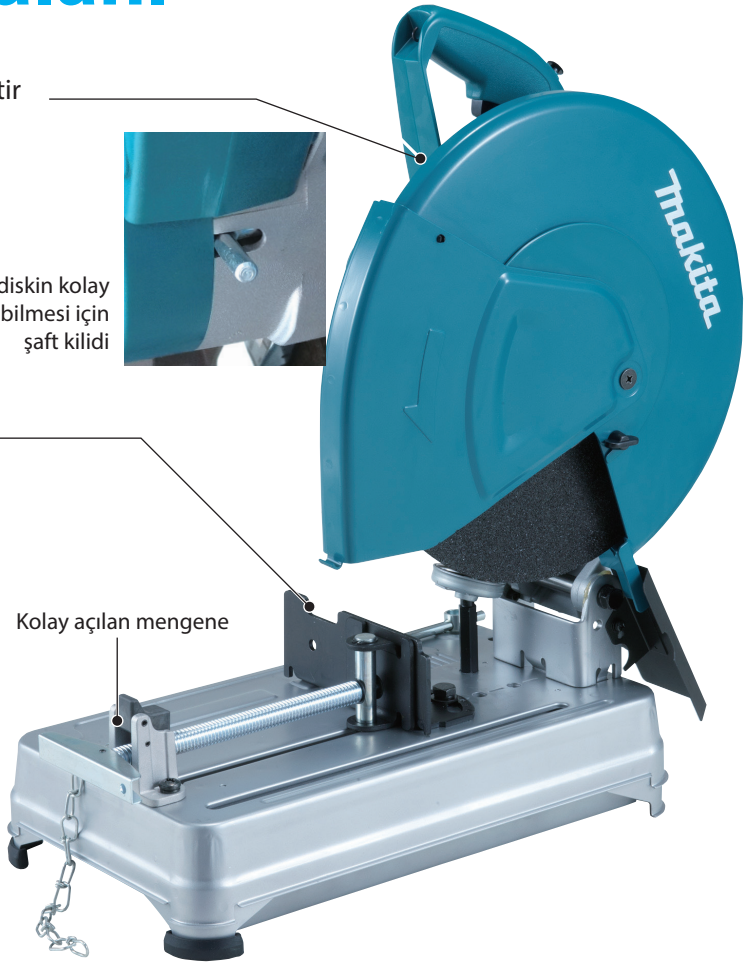

Büyük kıvılcım siperi
Kıvılcımların etrafa dağılmasını engeller

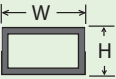

Kolay açılan mengene

Kesme kapasitesi 355'lik flex taş ile

| Malzeme Formu | Gönye açısı | |
|---|---|--|
| | 0° | 45° |
|  | Çap: ø115mm (4-1/2") | Çap: ø115mm (4-1/2") |
|  | H x W: 102 x 194mm (4" x 7-5/8") 70 x 233mm (2-3/4" x 9-1/8") | H x W: 115 x 103mm (4-1/2" x 4-1/16") |
|  | H x W: 119 x 119mm (4-11/16" x 4-11/16") | H x W: 106 x 106mm (4-3/16" x 4-3/16") |
|  | S x S: 137 x 137mm, T: 10mm (5-3/8" x 5-3/8", 3/8") | S x S: 100 x 100mm, T: 10mm (4" x 4", 3/8") |

D: Çap W: Genişlik H: Yükseklik S: Kenar T: Kalınlık

Aksesuar Aşındırıcı flex taş

Tüm demir türevi (çelik dökme demir) malzemeler ve diğer sert malzemeler için



| Boyut (mm): 355x3x25.4 Kum: A36P | Adt/pkt | Aks. No. |
|--|---------|-------------|
| | 5 | *A-89545-5 |
| | 25 | *A-89545-25 |
| | 5 | *A-89953-5 |
| | 5 | *B-10730-5 |
| | 25 | *B-10730-25 |
| | 5 | *B-10665-5 |
| | 25 | *B-10665-25 |

2 kat güçlendirilmiş aşındırıcı flex taş

| Boyut (mm): 355x3x25.4 Kum: A30P | Adt/pkt | Aks. No. |
|--|---------|-------------|
| | 5 | *B-16891-5 |
| | 25 | *B-16891-25 |



Portatif Metal Kesme 2414EN 355mm (14") 203

 Çift Yalıtım

Standart Ekipman:

Aşındırıcı kesme taşı, anahtar

| | |
|-----------------------------|--|
| Sürekli akım girişi | 2,000W |
| Taş çapı | 355mm (14") |
| Göbek çapı | 25.4mm (1") |
| Boşta devir (dev/dk) | 3,800 |
| Boyutlar (U x G x Y) | 500x280x620mm (19-3/4"x11"x24-3/8") |
| Net ağırlık | 17.6kg (38.7lbs) |

YETKİLİ BAYI

TÜRKİYE
DİSTRİBÜTÖRÜ



reismakina Ticari hayatta 100 yıl

Reis Makina Ticaret ve Sanayi A.Ş.
Abdurrahmangazi Mh. Ebubekir Cd. İmamoğlu Sk.
No: 2 34887 Samandıra / Sancaktepe / İSTANBUL / TÜRKİYE
Tel: +90 444 73 47 (REIS) Faks: +90 (216) 561 46 88
www.reismakina.com



Makita

Şerit Testere Tezgahı
LB1200F

Profyonellerin ihtiyaclarını karřilar

Makita

**Atölyenizdeki
Yeni Yardımcınız**

Çalışma kapasitenizi genişletin



Kesme kapasitesi

165mm (6-1/2") 305mm (12")
Maks. yükseklik Boğaz genişliği

LED ışık düğmesi

Yeniden başlatma önleme fonksiyonu

(bazı ülkelerde mevzuat gereği mecburidir)
Makinanın düğmesi açık konumdayken fişe takılıken çalışması engeller.

Rahatlıkla okunabilen ölçek

Geniş taksimatlı ve büyüteçli



Taşıma kolaylığı sağlayan tekerlekli stand

2 ön tekerlek ve taşıma sapı ile tezgahın yerini değiştirmek oldukça kolaydır.

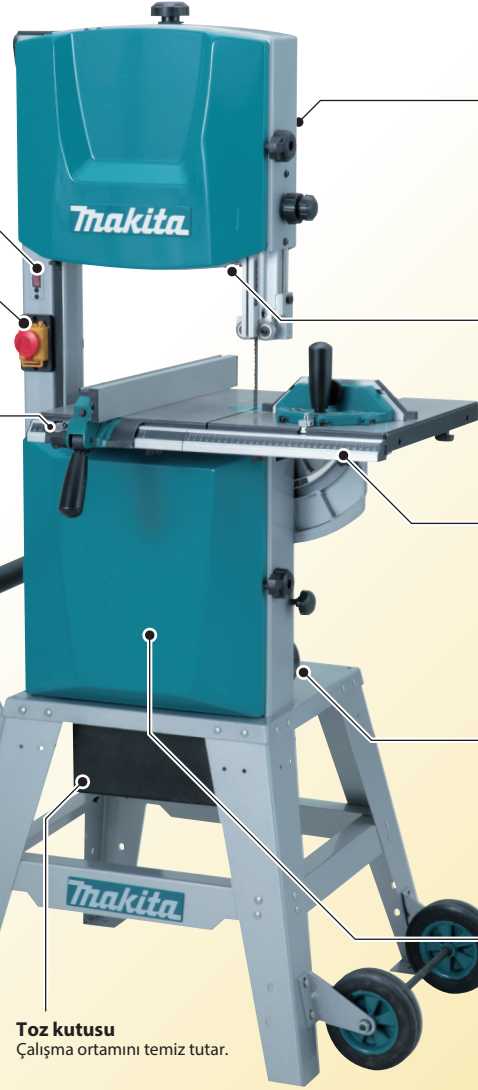

Kolayca şerit değiştirebilmek için germe kolu

Şerit testereyi gerekerek veya gevşeterek alet kullanmadan testereyi değiştirme imkanı sağlar



LED ışık

6 adet LED ışığı ile karanlık ortamlarda bile işlenen yüzeyi aydınlatarak çalışmayı kolaylaştırır.



Eğik kesme

Taban 45° eğilebilmektedir.



Vakum makinasına kolaylıkla bağlanabilir

63 mm ve 100 mm lik hortumlar bağlanabilmektedir.



Yüksek / Düşük hız

Sert ve yumuşak ahşapta ayarlanabilir hız seçeneği sayesinde yüksek kalitede sonuç elde edilir.



Toz kutusu
Çalışma ortamını temiz tutar.

Aksesuarlar

Şerit testere
Kalınlık : 0.5 mm



| Genişlik | İnç başına dış | Uygulama | Parça No. |
|----------|----------------|-----------------------|-----------|
| 16mm | 4 | Ahşap/ çapraz kesim | B-16667 |
| 13mm | 4 | Ahşap/ üniversal | B-16673 |
| 6mm | 6 | Ahşap/ kıvrımlı kesim | B-16689 |
| 16mm | 14 | Demir dışı metal | B-16695 |

Uzatma tabla seti

Parça No. JM21000300



Dairesel kesim aparatı

Parça No. JM21000320



Zımpara aparatı

Parça No. JM21000330



Şerit Testere Tezgahı

LB1200F

- Mekanik 2-hız
- Entegre ışık
- Toz emme

| | |
|-----------------------------|--|
| Sürekli akım girişi | 900W |
| Kapasite | Kesme kalınlığı : 165mm (6-1/2") Boğaz : 305mm (12") |
| Testere hızı | Yüksek : (50Hz) 800m (60Hz) 1,000m / min. Düşük : (50Hz) 400m (60Hz) 500m / min. |
| Boyutlar (U x G x Y) | 615 x 775 x 1,600mm (24-1/4" x 30-1/2" x 63") |
| Net ağırlık | 81.2kg (179.0lbs) |

Standart Ekipman Testere Şeridi, Dayama Aparatı, Açılı Gönye, İtme Çubuğu, Hortum Bağlantısı, Stand ve Anahtarlar

YETKİLİ BAYI

TÜRKİYE
DİSTRİBÜTÖRÜ



reismakina | Ticari hayatta 40 yıl

Reis Makina Ticaret ve Sanayi A.Ş.
Abdurrahmangazi Mh. Ebubekir Cd. İmamoğlu Sk.
No: 2 34887 Samandıra / Sancaktepe / İSTANBUL / TÜRKİYE
Tel: +90 444 73 47 (REIS) Faks: +90 (216) 561 46 88
www.reismakina.com





Profesyonellerin ihtiyaclarini karşilar

Testere Tezgahı MLT100 255mm (10")

Sağlam Gövde Üzerinde Geniş Kesim İmkani

Kızak Hareketli Sol Uzatma Tablası

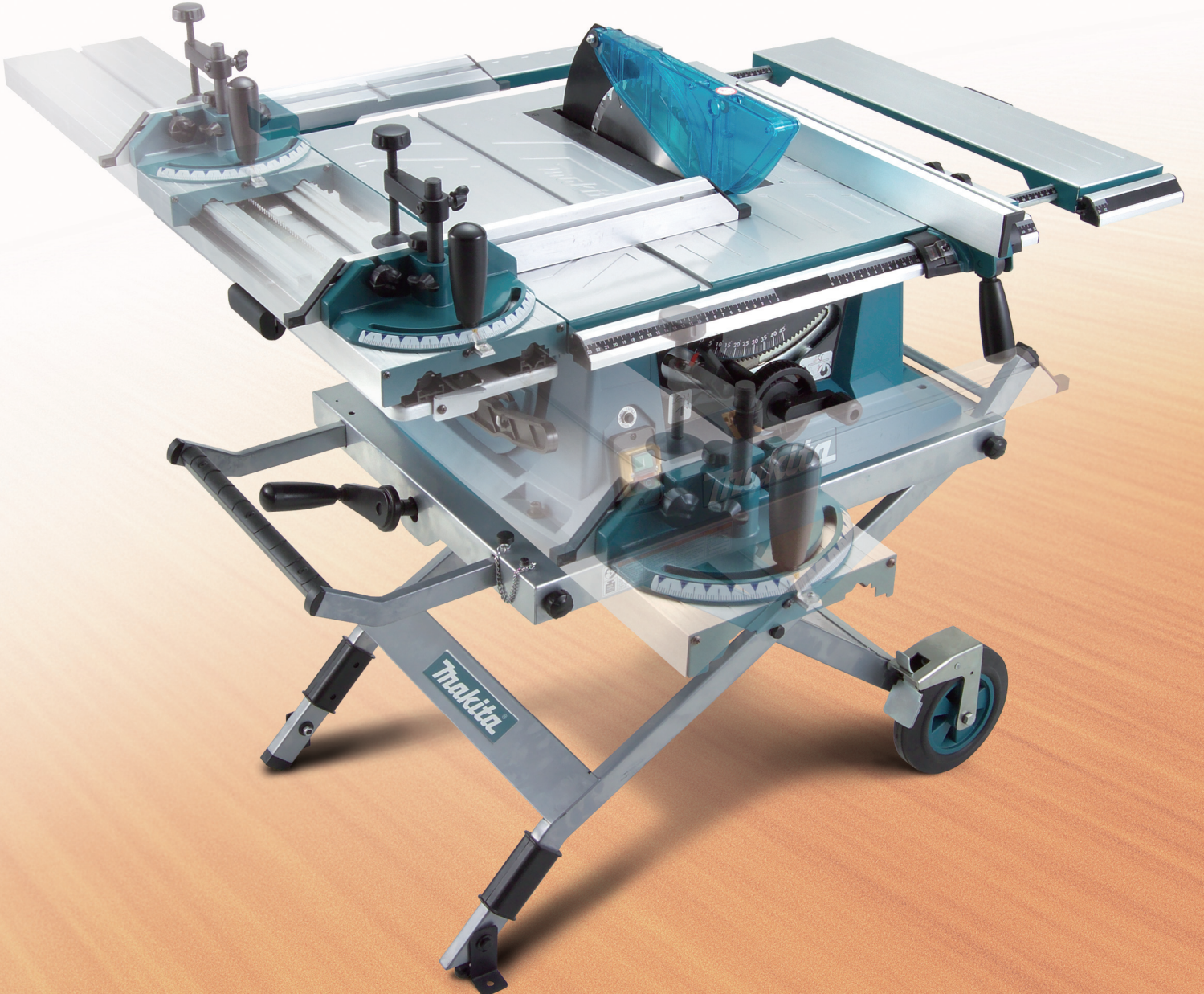

Standi ayrı satılmaktadır

Geniş ve uzun malzemelerin kesimi için ideal

Makita

Güçlü
1,500
W

Kızak hareketli sol uzatma tablası

Mengeneli açı göstergesi
Gönye açısı: -60° ~60°

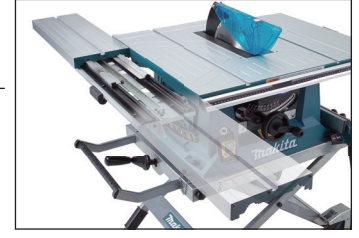

Arka ve sağ uzatma tablaları

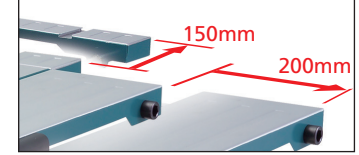

Ayar aparatı



Kolay okunabilen
gösterge

L şeklindeki dayama aparatı küçük iş parçalarında açılı kesim imkanı sağlar.

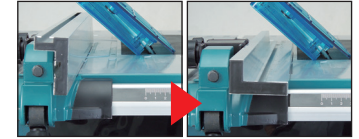

Aksesuarlarını üzerinde taşıy

TCT testere bıçağı, ayar aparatı, gönye vb.

0-45°
Eğik kesim

Elektrik freni

Güç kablosunu sarmak için yerleştirilmiş kancalar



Adaptörsüz olarak vakum makinalarına takılabilir

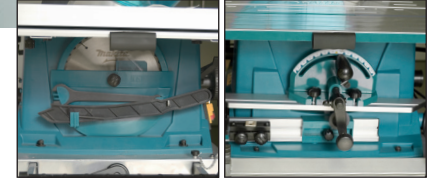

Stand seti model WST03 (Opsiyonel tekerlekli stand) Ürün No. JM27000300

Net ağırlık: 24kg
Boyutlar: UxGxY
Kullanım esnasında:
1,015x590x560 mm
Katlanınca:
1050x590x310 mm



Kolu çevirerek yükseklik 560 mm'den 310 mm'ye düşürülebilir



Çift tekerlekli standı sayesinde kolayca taşınabilir



Testere Tezgahı



Çift Yalıtım



Yumuşak Başlangıç



Elektrik Freni



Toz Emme



MLT100 255mm (10")

JM27000295

| | |
|----------------------|--|
| Sürekli akım girişi | 1,500W |
| Kapasite | 0 derece: 91mm (3-9/16") 45 derece: 63mm (2-1/2") |
| Testere Çapı | 255mm (10") |
| Boşta devir (Dev/dk) | 4,300 |
| Boyutlar (U x G x Y) | 726 x 984 x 333mm (28-1/2" x 38-3/4" x 13-1/8") |
| Net ağırlık | 35kg (77lbs) |

Standart Ekipman

Elmas Uçlu Testere, Ayar Aparatı, Somunlar, İtme Çubuğu, Üçgen Cetvel, Açık Ayar Aparatı

YETKİLİ BAYI

TÜRKİYE
DİSTRİBÜTÖRÜ



Ticari hayatta 100 yıl

Reis Makina Ticaret ve Sanayi A.Ş.
Abdurrahmangazi Mh. Ebubekir Cd. İmamoğlu Sk.
No: 2 34887 Samandıra / Sancaktepe / İSTANBUL / TÜRKİYE
Tel: +90 444 73 47 (REIS) Faks: +90 (216) 561 46 88
www.reismakina.com





Zivana Açma Aleti PJ7000

Proseyonellerin ihtiyaçlarını karşılar

HASSAS İŞLERİN UZMANI

İnce gövde tasarımı ile ekstra ergonomik



Yapıştırıcı ve bisküvi sayesinde sağlam bir birleştirme elde edilir

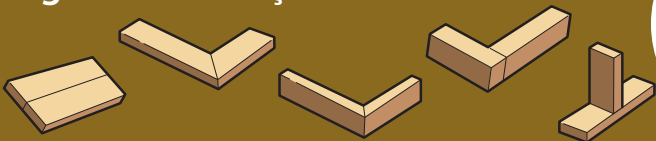

Yüksek manevra kabiliyeti ve kolay kullanım için küçük ve hafif olarak tasarlanmıştır



Vakum makinasına bağlanabilir

Toz torba bağlantısı istenilen yöne döndürülebilir



Açı kılavuzu

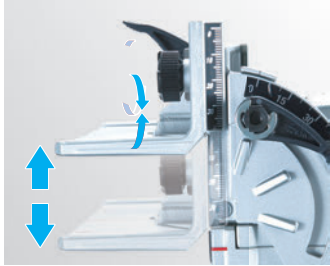

Kılavuz yükseltip alçaltılarak dikey olarak ayarlanabilmektedir.

Açısı ayarlanabilen dayanma mastarı



Mastar 0° ile 90° arasında, istenilen her açıda kullanılabilir.

Derinlik ayar tamburu

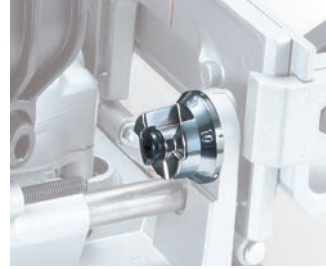

Tambur çevirilerek kesme derinliği 6 kademe ayarlanabilir.

Kolay bıçak değiştirme

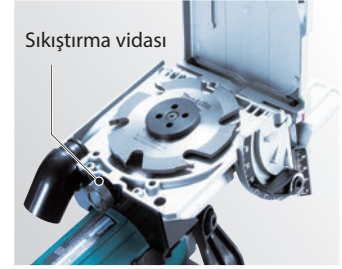

Bıçak muhafazası vidayı gevşeterek kolayca açılabilir.

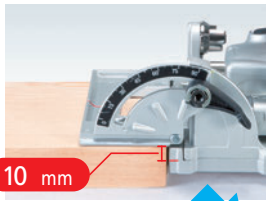

10 mm

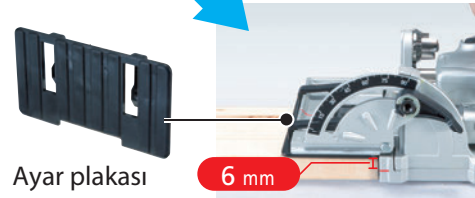

Ayar plakası

6 mm

Zivana Açma



- Çift Yalıtım
- Toz Toplama
- Taşıma Çantası

PJ 7000

459 [m]

| | |
|----------------------|--|
| Sürekli akım girişi | 701W |
| Bıçak çapı | 100mm (4") |
| Boşta devir (dev/dk) | 11,000 |
| Boyutlar (U x G x Y) | 302x139x145mm (11-7/8"x5-1/2"x5-3/4") |
| Net ağırlık | 2.5kg (5.6lbs) |

Standart Ekipman :

Elmas Uçlu Testere, Açı Kılavuzu, Toz Torbası, Ayar Plakası, Kilit Somonu, Anahtar

YETKİLİ BAYI

TÜRKİYE
DİSTRİBÜTÖRÜ



Ticari hayatta 45 yıl

Reis Makina Ticaret ve Sanayi A.Ş.
Abdurrahmangazi Mh. Ebubekir Cd. İmamoğlu Sk.
No: 2 34887 Samandıra / Sancaktepe / İSTANBUL / TÜRKİYE
Tel: +90 444 73 47 (REIS) Faks: +90 (216) 561 46 88
www.reismakina.com

